

吐出圧力一定給水ユニット THP5-V-W 型

お願い

このたびは、テラル給水ユニットをお買い上げいただきまして、まことにありがとうございました。

この商品を安全に正しく使用していただくために、ご使用前にこの取扱説明書をよくお読みになり、十分に理解するまでは給水ユニットの操作および保守・点検をおこなわないでください。

安全の為、この取扱説明書に記載されている全ての警告および、機械に貼り付けられた全ての警告に必ず従ってください。

この取扱説明書は、給水ユニットの操作または保守・点検をおこなう場合、いつも調べられるよう大切に保管してください。

設備工事を行う皆様へ

この説明書は、給水ユニットの操作または保守・点検を行うお客様に必ずお渡しください。

保証の限定

1. 保証期間中、正常なご使用にもかかわらず、テラル株式会社が納入した機械の設計または工作の不備が原因で故障、破損が発生した場合に限り、その部分について無償で修理または交換をします。
2. 前項による保証範囲は、不具合部分の機械的保証までとし、その故障に起因する種々の出費およびその他の損害の補償はいたしません。
3. 以下の故障、破損の修理および消耗品(当初から消耗の予想される部品)は有償とさせていただきます。
 - (1) 故障、破損が当社の納入していない機器が原因で発生した場合
 - (2) 保証期間経過後の故障、破損
 - (3) 火災、天災、地震等の災害および不可抗力による故障、破損
 - (4) 当社に承諾なしで実施された修理、分解、改造による故障、破損
 - (5) 指定品以外の部品をご使用された場合の故障、破損
 - (6) 仕様範囲外での使用による故障、破損
4. 給水ユニットの誤用や乱用が原因で発生した損害については、保障期間内であっても一切補償致しません。また、このことによる技術員の派遣費用は、有償とさせていただきます。
5. 不具合の原因が不明確な場合は、協議の上処置を決定することとします。
6. 製品に使用している部品は性能向上の為、一部予告なしに変更する場合があります。また、修理の際、弊社の品質基準に適合した再利用部品や、同等の機能を有する代用品を使用することがあります。

本書の目的・お願い

1. 本書の目的は、給水ユニットについて正しい操作および保守・点検方法を知っていただくために詳しい情報を提供することです。
分解・修理等、特別に専門知識が必要な内容につきましては、本書には記載しておりません。修理が必要な場合は、必ずテラル株式会社または関連のサービス会社へご依頼ください。
2. 本書の内容に関しては、以下の方を対象に制作しております。
 - ・給水ユニットの操作経験者または操作経験者から指導を受けた人
 - ・配線工事は、電気工事士等の資格を有する人
3. 本書の内容は、主として標準仕様の製品について記載しておりますので、特殊仕様の製品をご購入された場合には、製品と本書の記載内容が異なる場合があります。その場合は、別途納入仕様書等で製品仕様をご確認ください。
4. 製品仕様および取扱説明書の内容は将来予告なく変更する場合があります。予めご了承ください。
5. 本書では、わかりやすく説明する為に、製品を一部省略または抽象化して表現しております。このため、本書に記載している図が実際の製品と異なる場合があります。

もくじ







1. 安全について	1-1	7. 保守・点検	7-1
1.1 警告用語と図記号の説明.....	1-1	7.1 保守・点検の注意事項.....	7-1
1.2 安全上の注意.....	1-1	7.2 保守点検表.....	7-2
2. 給水ユニットの構成と概要	2-1	8. 不具合発生時の対応方法について	8-1
2.1 各部の名称と機能.....	2-1	8.1 警報発生時の対応.....	8-1
2.1.1 給水ユニット構成部品の名称と機能.....	2-1	8.1.1 警報内容の確認.....	8-1
2.1.2 操作部の名称と機能.....	2-2	8.1.2 警報リセットの方法.....	8-1
2.1.3 制御盤の構成.....	2-3	8.1.3 ブザー停止方法.....	8-1
2.1.4 制御基板について.....	2-4	8.2 トラブルの原因と対策.....	8-2
2.4 仕様一覧表.....	2-6		
3. 据付け	3-1		
3.1 給水ユニットご使用の前に.....	3-1		
3.2 据付け時の注意事項.....	3-2		
3.3 配管工事の注意事項.....	3-3		
3.4 配線工事の注意事項.....	3-4		
3.4.1 電源配線.....	3-4		
3.4.2 計装関係.....	3-5		
4. 運転準備	4-1		
4.1 試運転前の確認事項.....	4-1		
4.1.1 電気系統の確認.....	4-1		
4.1.2 ポンプ系統の確認.....	4-1		
4.2 電源投入.....	4-2		
5. 試運転	5-1		
5.1 手動運転の確認.....	5-1		
5.2 自動運転の確認.....	5-2		
5.3 凍結防止運転.....	5-23		
6. 基本操作と表示・設定について	6-1		
6.1 ポンプの運転.....	6-1		
6.1.1 運転モードの選択.....	6-1		
6.1.2 手動運転.....	6-1		
6.1.3 自動運転.....	6-1		
6.2 受水槽の選択.....	6-2		
6.3 表示部の表示について.....	6-3		
6.3.1 基本情報表示操作.....	6-4		
6.3.2 警報履歴表示操作.....	6-5		
6.3.3 ポンプ情報表示操作.....	6-5		
6.4 パラメータの設定.....	6-6		
6.4.1 パラメーター一覧.....	6-6		
6.4.2 パラメータ設定操作方法.....	6-7		
6.4.3 基本パラメータ.....	6-9		
6.4.4 拡張パラメータ.....	6-10		

1. 安全について

ご使用になる前に、この「安全について」をよくお読みのうえ正しくお使いください。
以下に示す内容は、製品を安全に正しくお使いいただき、危険や損害を未然に防止する為に、非常に大切なものです。

















1.1 警告用語と図記号の説明



















取扱説明書では、危険度の高さ(被害・損害の程度および警告の緊急性)に従って、警告用語を4段階に分類しています。また、図記号を用いて使用者に対する指示の種類を示しています。
本書では以下の表示を使用しています。内容を充分理解した上で、本文をよくお読みください。













■警告用語表示の説明		■図記号の説明	
警告用語	意味	図記号	説明
 危険	取り扱いを誤った場合に、使用者が死亡もしくは重傷を負うに至る、切迫した危険な状態を示します。		禁止 接触禁止 分解禁止 ぬれ手禁止 水ぬれ禁止 これらの図記号は禁止(してはいけないこと)を示します。
 警告	取り扱いを誤った場合に、使用者が死亡または重傷を負うことが想定される場合を示します。		強制 この図記号は指示する行為の強制(必ずすること)を示します。
 注意	取り扱いを誤った場合に、使用者が中・軽傷を負う、または物的損害が発生することが想定される場合を示します。		注意 感電注意 回転注意 高温注意 これらの図記号は注意を示します。
 注記	特に注意を促したり、強調したい情報を示します。		

1.2 安全上の注意















ここに示した注意事項は、安全に関する重大な内容を記載していますので必ず守ってください。

 危険	
 	主電源投入後は制御盤内外の通電部分には触れない 通電部には高電圧が印加されており、感電すると大変危険です。
 警告	
	製品の移動は吊り上げ指示に従って適切におこなう 落下・けが・破損のおそれがあります。
	給水ユニットを吊り上げた状態での使用・作業はおこなわない 落下により、けが・破損のおそれがあります。
	給水ユニットの操作は、現場責任者から作業許可を与えられた人だけがおこなう 未熟な人が操作すると不慮の事故につながるおそれがあります。
	据付・保守・点検の実施は、必ず給水ユニットの取り扱いの指導を受けた人がおこなう 未熟な人が実施すると不慮の事故につながるおそれがあります。
 	電気工事に関する作業については、電気工事士等の有資格者以外は実施しない 感電・火災・故障等のおそれがあります。
 	良質の配線機器を使用し、電気設備技術基準および内線規程にしたがって安全・確実におこなう 感電・火災等のおそれがあります。
 	配線作業時には必ず元電源を遮断し、パイロットランプが消灯している事を確認後に実施する 感電のおそれがあります。
 	電源供給元には必ず本装置専用の漏電遮断器を設置する 感電・火災等のおそれがあります。

警告	
<p> アース線を確実に取り付け、接地工事は必ずおこなう  漏電・感電のおそれがあります。</p>	<p> ガス管・水道管にアース線を接続しない 感電・爆発・火災の原因となり、また法律で禁じられています。</p>
<p> 配線接続部・結線部はゆるみがないことを確認する 火災・感電の原因となります。</p>	<p> 保守・点検を実施する前には必ずポンプを停止し、分電盤の元電源を遮断する  感電・けが・破損・漏水等のおそれがあります。</p>
<p> 運転および保守点検を実施する時は、関係する作業員に周知させ、危険な箇所に作業者がいないことを確認する 不慮の事故につながるおそれがあります。</p>	<p> ポンプ手回し確認時には必ず元電源を遮断する けが・破損のおそれがあります。</p>
<p> 通電後は操作に必要な部分以外は、給水ユニットに触れない  感電・けが等のおそれがあります。</p>	<p> 運転中は、必ず制御盤の扉を閉める  感電・火災等のおそれがあります。</p>
<p> 運転中は電動機の開口部・回転部に指や異物を入れない  けが・破損のおそれがあります。</p>	<p> 締切運転は1分以上連続して行わない ポンプ内温度と内圧が上昇し破損・水蒸気噴出のおそれがあります。</p>
<p> 運転動作・部品等に異常がある状態で運転しない けが・故障・各種事故の原因となります。</p>	<p> 分解を伴う点検や部品交換、修理などは専門業者または弊社指定のサービス窓口へ依頼する  専門知識が必要な作業は、未熟な人が実施すると事故・故障の原因となります。</p>

注意	
<p> 決められた製品仕様範囲外では使用しない 感電・火災・漏水・故障等の原因となります。</p>	<p> 電源電圧を間違えて使用しない 電源電圧を間違えて使用すると制御盤が破損します。</p>
<p> 重要設備・生命の維持に直接かかわる所へは単独で使用しない 故障により断水のおそれがあります。必ず予備機を準備してください。</p>	<p> 純水の液輸送には使用しない 不純物が混入する可能性があります。</p>
<p> 開梱時には天地確認し、特にクギに注意して丁寧におこなう けが・破損のおそれがあります。</p>	<p> ユニット設置環境については据え付け指示を厳守する 早期故障の原因となります。</p>
<p> ユニット設置場所の床面は防水処理・排水処理する 水漏れ発生時に大きな被害に繋がるおそれがあります。</p>	<p> 相フランジはポンプから外して配管をねじこむ 破損・漏水のおそれがあります。</p>
<p> 吸込配管は合流させない 正常な運転が出来なくなるおそれがあります。</p>	<p> さびが発生する配管材料は使用しない ユニット破損のおそれがあります。</p>
<p> 同一管内またはダクト内に他のケーブルや制御線を併設させない 本製品や他の機器が誤動作するおそれがあります。</p>	<p> 制御盤および電動機には水をかけない 感電・漏電・故障等のおそれがあります。</p>
<p> 制御盤、ポンプおよび配管を踏まない けが・破損等のおそれがあります。</p>	

⚠ 注意

<p> 各操作部はていねいに操作する けが・破損のおそれがあります。</p>	<p> 制御盤の各種設定は使用状況に応じて正しく確実に おこなう 正常な運転が出来なくなるおそれがあります。</p>
<p> 運転前には配管内の洗浄(フラッシング)を充分お こなう 配管系の異物が混入し、混入液の送水による事故・ポンプ故障のお それがあります。</p>	<p> 制御盤のフタの開閉は両手で丁寧に おこなう 破損の原因となります。</p>
<p> 電動機や制御盤に布などをかぶせない 過熱や発火のおそれがあります。</p>	<p> ポンプ空運転(呼水しない状態の運転)はおこなわ ない ポンプ内摺動部損傷の原因となります。</p>
<p> 復旧できない警報発生時や何らかの異常がある場 合にはすみやかに弊社またはサービス会社へ連絡 する 事故に繋がるおそれがあります。</p>	<p> 運転中・運転直後には電動機本体や制御盤の冷却 フィンには触れない  高温となる為、やけどのおそれがあります。</p>
<p> 分解点検時にはパッキン・Oリングを交換する 漏水のおそれがあります。</p>	<p> 給水ユニットの上に工具等を置いたままで運転し ない けが・破損のおそれがあります。</p>
<p> 制御盤へは絶縁抵抗試験をおこなわない(電動機 の絶縁抵抗試験時には配線を制御盤から外す) 制御盤破損のおそれがあります。</p>	<p> 点検は保守点検表に従って必ずおこなう 故障を未然に防止できず、事故が発生する可能性が高くなります。</p>
<p> 長期間使用しない時は、電源を切り内部水を排出 して保管する 絶縁劣化・凍結割れなどの原因となります。</p>	<p> 分解前には吸込・吐出仕切弁を閉じた後、ポン プ・配管内の圧力水を排出する 水が噴出して事故の原因となります。</p>

2. 給水ユニットの構成と概要

本章では標準仕様について説明しています。ご要望により特殊仕様の製品をご購入された場合には一部内容が異なる場合がありますので、別途納入仕様書等でご確認ください。

2.1 各部の名称と機能

2.1.1 給水ユニット構成部品の名称と機能

- ① 制御盤
ポンプの制御および動力供給をします。
ポンプの運転状態の把握、運転・停止を自動的に実施する制御基板を内蔵しています。
- ② インバータ
- ③ ポンプ
電動機により羽根車を回転させることで圧力を発生し送水します。
- ④ フロースイッチ
給水量が設定流量以下になったときにポンプを停止する信号を出力します。
- ⑤ 気水分離室
- ⑥ 圧力発信器
制御に利用する為に、圧力を電気信号に変換します。
- ⑦ 圧力タンク
ポンプの運転・停止時の圧力変動を和らげます。また、ポンプ停止中に配管内圧力を保持します。
- ⑧ 呼水栓
ポンプの呼び水の為の栓です。
- ⑨ 屋外カバー
- ⑩ 共通ベース
ポンプ個別に緩衝型逆止弁を内蔵しています。
- ⑪ 温度センサ
水温が設定温度になったときに信号を出力します。
- ⑫ ポンプドレン
共通ベース内の水を排出する為のドレンです。

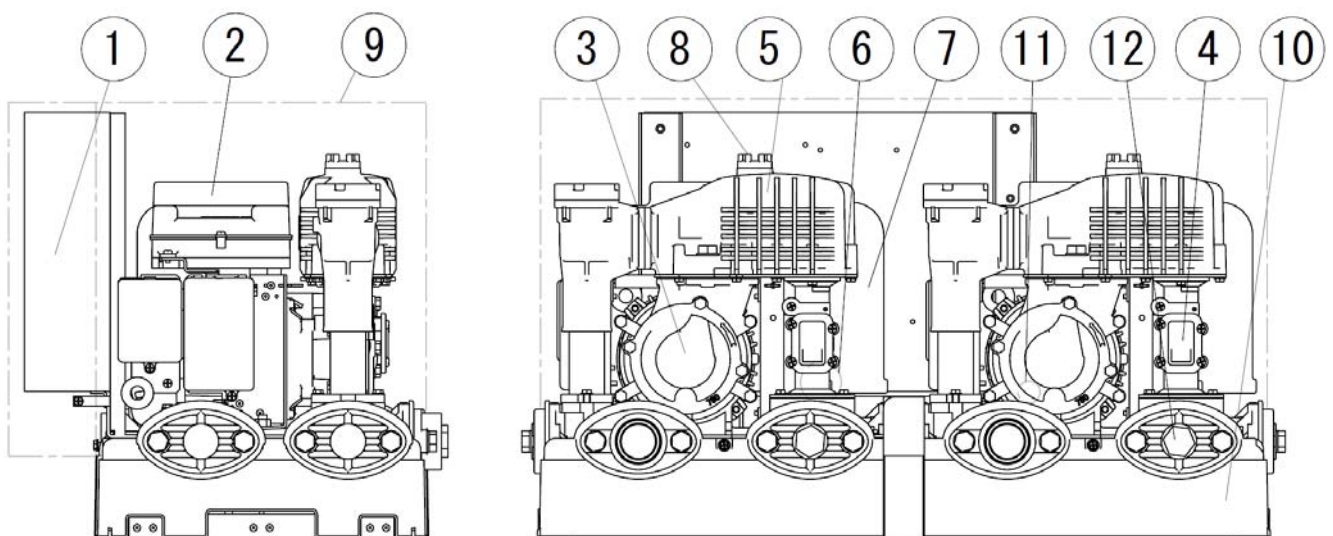

2.1.2 操作部の名称と機能

- ① 表示部
給水ユニットの様々な情報を表示します。(⇒6.3参照)
- ② 運転選択スイッチ
このスイッチを操作して給水ユニットの運転モードを切り替えます。(⇒6.1参照)
- ③ 運転選択表示灯
現在選択されている運転モードを表示します。
- ④ 水槽選択スイッチ
このスイッチを操作して水槽を切り替えます。(⇒6.2参照)
- ⑤ 水槽選択表示灯
現在の水槽選択状態を表示します。
- ⑥ 1号運転表示灯
1号ポンプ運転中に点灯します。
また、自動運転中に1号ポンプが運転している状態で小流量停止確認を行っている間は点滅します。
- ⑦ 2号運転表示灯
2号ポンプ運転中に点灯します。また、自動運転中に2号ポンプが運転している状態で小流量停止確認を行っている間は点滅します。
- ⑧ 1号禁止、2号禁止表示灯
運転禁止に設定されている場合に点灯します。(⇒6.4参照)
- ⑨ 電源表示灯
電源通電中に点灯します。
- ⑩ 異常表示灯
警報発生時に点滅します。
- ⑪ 1号手動/確定スイッチ
手動運転で1号ポンプの運転操作を行います。
また、設定モードなどでは“確定”スイッチとして使用します。
- ⑫ 2号手動/戻るスイッチ
手動運転で2号ポンプの運転操作を行います。
また、設定モードなどでは“戻る”スイッチとして使用します。
- ⑬ リセットスイッチ
警報を解除するときに使用します。
警報発生時に、警報の原因を解決した後このスイッチを押すことにより、警報を解除することができます。
- ⑭ ブザー停止スイッチ
警報発生中にブザーを手動で停止する場

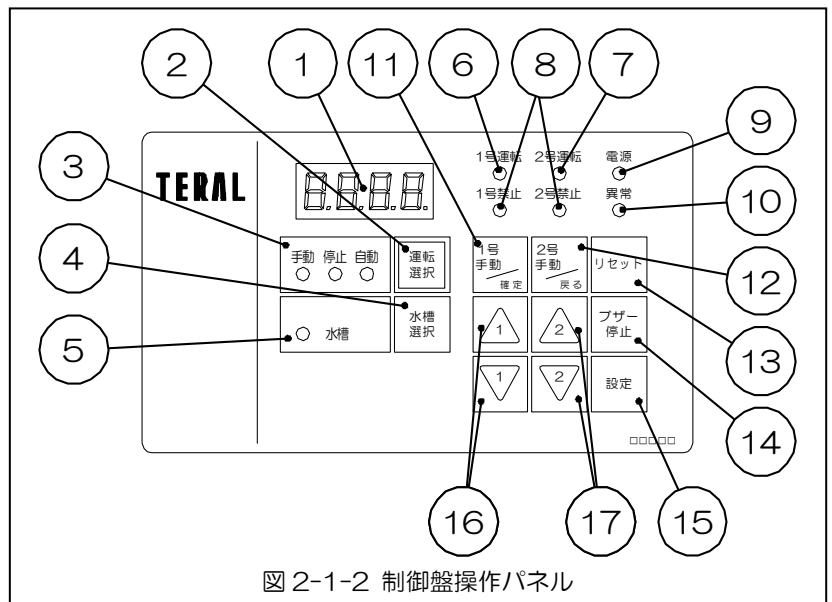

- ⑮ 設定スイッチ
設定モード(⇒6.4参照)への移行・解除に使用します。
- ⑯ カーソルスイッチ1
1号ポンプ手動運転選択時にこのスイッチで運転回転数を変更することができます。表示切り替え操作、設定操作、1号ポンプのポンプ情報表示操作に使用します。
- ⑰ カーソルスイッチ2
2号ポンプ手動運転選択時にこのスイッチで運転回転数を変更することができます。2号ポンプのポンプ情報表示操作に使用します。

2.1.3 制御盤の構成

(1) 構成部品

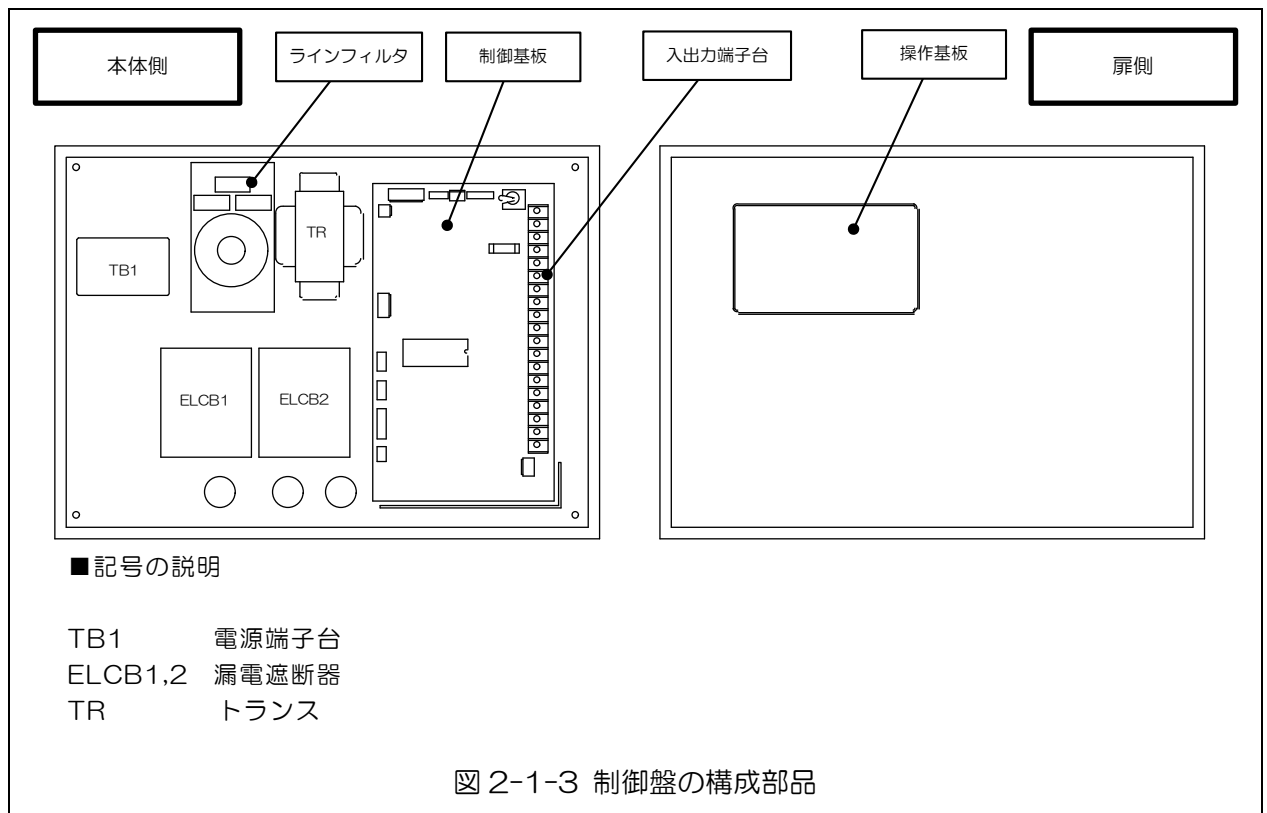

2.1.4 制御基板について

制御基板について、詳細を以下に示します。

警告



感電のおそれがあります。
電源通電中は、制御基板上の保護カバーおよび入出力端子台のカバーを外さないでください。



表2-1-4 (a) コネクタ接続先

番号	接続先	番号	接続先	番号	接続先
CN1	盤内機器	CN6-1	盤内機器	CN10	(未使用)
CN3	盤内機器	CN6-2	盤内機器	CN12	1号・2号インバータ
CN4	盤内機器	CN8	(未使用)	CN14	圧力発信器
CN5	(未使用)	CN9	盤内機器	SR1	盤内機器

表2-1-4 (b) 入出力端子台の記号と用途

記号	用途	記号	用途
IL1,IL2	インターロック信号	B1~B4	警報信号出力
R0~R4	水槽水位検出電極	BC	警報信号出力コモン
M1,M2	1号, 2号運転信号	V2R,V2T	警報用電源(電源電圧)
MC	運転信号コモン	SVC,SV	(未使用)

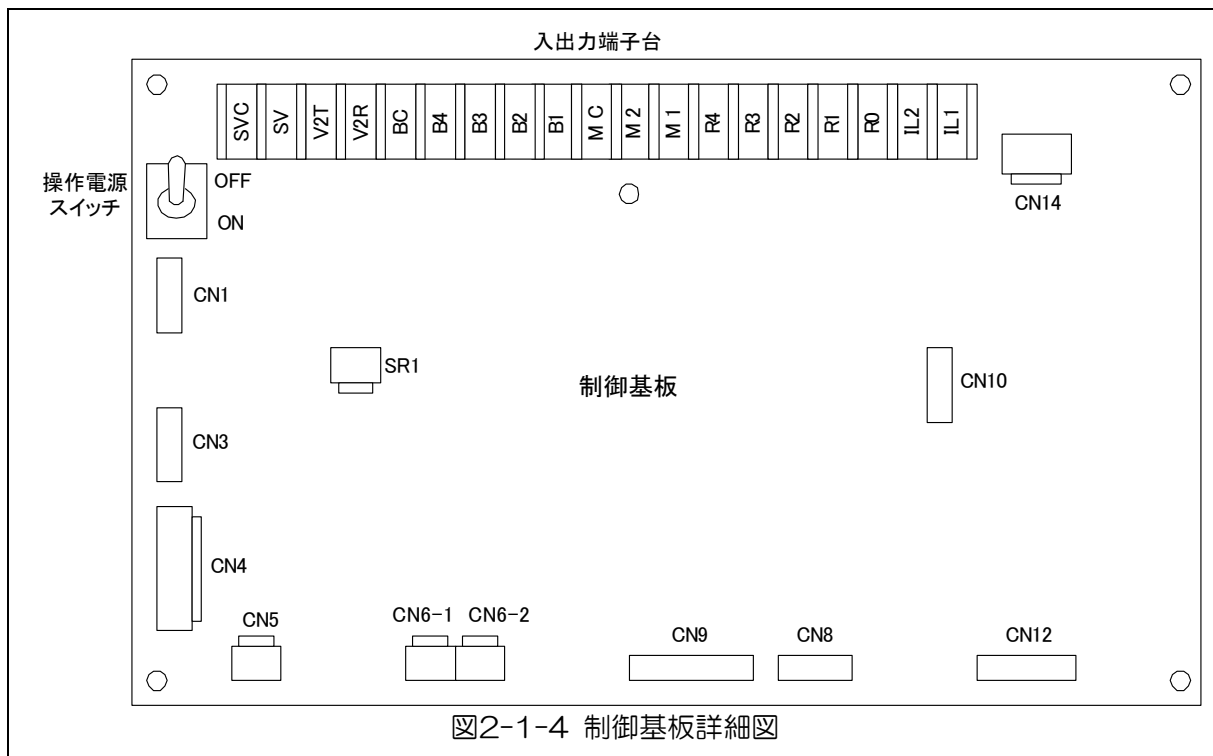
2.2 給水ユニットの仕様

標準品をお買い上げのお客様は標準仕様の欄をご覧ください。その他に、お客様のご希望により特殊仕様として変更したものがありましたら、納入仕様書をご参照ください。



 注意		決められた製品仕様以外でのご使用は行わないでください。 感電・火災・漏水および製品故障の原因となります。
注記	流込揚程5m以上の場合は、ご相談ください。	

表2-2 給水ユニット標準仕様

運転方式		自動交互並列運転
制御方式		周波数制御による吐出圧力一定制御
取扱液	液質	清水
	液温	5~35℃
設置場所		屋内(0~40℃ RH 85%以下 結露なきこと)・標高 1,000m 以下
吸込条件		吸上全揚程-6m~流込全揚程 5m まで
ポンプ (材質)		カスケードポンプ (インペラ : CAC406、ケーシング : CAC406、主軸 : SUS303)
電動機保護方式		IP44
相フランジ		専用相フランジ
使用電源	THP5-V750S2W	0.75kW : 単相 200V(50/60Hz)
	THP5-V750W	0.75kW : 三相 200V(50/60Hz)
塗装色		屋外カバー : マンセル 5Y8.4/0.5
圧力タンク		1Lx2 個 ダイヤフラム式圧力タンク
圧力検出装置		圧力発信器 伝送方式 : DC12V 3 線式 出力電圧 : 1~5V DC
制御盤	型式	BQHC 型
	電動機保護	インバータ(電子サーマル)
	通常表示	表示灯に : 電源、ポンプ運転(個別)、ポンプ運転禁止(個別)、異常(一括) よるもの 各種表示 : 吐出圧力、電圧、電流(個別)、運転回転数(個別)、積算運転時間(個別)、 積算起動回数(個別)、前日のユニット起動回数、警報履歴(過去 5 件分)
	異常表示	満水、減水、空転防止、電極異常、起動頻度異常、圧力発信器異常、 吐出圧力異常低下(個別)、漏電(個別)、高温(個別)、フロースイッチ異常(個別)、過電 流(個別)、電圧エラー(個別)、インバータ通信異常(個別)、インバータ異常(個別)
	外部出力	警報用電源(電圧は電源電圧)、運転・故障信号(無電圧 a 接点)
外部入力	外部停止信号(インターロック) : a/b 接点对応	

2.3 制御盤の仕様

表2-3 制御盤の仕様

項 目			標準仕様	
制御盤型式			自動交互並列	
筐体材質・外観色			BQHC	
			0.75 kW：鋼板(マンセル5Y7/1 半つや/焼付塗装)	
出力 範囲	THP5-V750S2W	単相 200V(50/60Hz)	0.75kW	
	THP5-V750W	三相 200V(50/60Hz)		
回路 構成	漏電遮断器	個別ポンプ系統	○	
	力率改善リアクトル(DCR)	個別ポンプ系統	○(盤外 ポンプ側面取付)	
	電動機保護	—	インバータ(電子サーマル)	
	電極棒 5P 回路	—	○	
機 能	ポンプ空転防止	—	○	
	故障時自動切換	—	○	
	ポンプ連続運転防止機能	—	○	
	ポンプ運転時間均一化機能	—	○	
	凍結防止運転機能	—	○	
	外部停止信号(インターロック)対応	a/b 接点対応	○	
	プザー停止タイマ設定	1~60分,∞,プザー無し	○	
	満減水警報自動復帰設定	—	○	
	警報プザー	—	○	
	プザー停止スイッチ	—	○	
制 御 盤 表 示 面	表示 灯	電源	○	
		運転(ポンプ毎)	○	
		禁止(ポンプ毎)	○	
		異常(一括)	○	
		吐出圧力	m・H ₂ O 単位	○
	各 種 表 示	電源電圧	V 単位	○
		運転電流(ポンプ毎)	0.1A 単位	○
		運転回転数(ポンプ毎)	1min ⁻¹ 単位(自動のみ)	○
		積算運転時間(ポンプ毎)	時間単位	○
		積算起動回数(ポンプ毎)	1 回単位	○
		ユニット起動回数	前日の起動回数	○
		警報履歴	過去 5 件分	○
		インターロック作動中	—	○
		凍結防止処理中	—	○
		異 常 表 示	満水	番号：E001
	減水		番号：E002	○
	空転防止		番号：E003	○
	電極異常		番号：E004	○
	起動頻度異常		番号：E006	○
	圧力発信器異常		番号：E051	○
吐出圧力異常低下(個別)	番号：E#02		○	
漏電(個別)	番号：E#03		○	
高温(個別)	番号：E#04		○	
フロースイッチ異常(個別)	番号：E#05		○	
過電流(個別)	番号：E#11		○	
電圧エラー(個別)	番号：E#12		○	
インバータ通信異常(個別)	番号：E#18		○	
インバータ異常(個別)	番号：E#21		○	
外 力 部 出	警報用電源		電源電圧	○
	運転信号	無電圧 a 接点	○(個別)	
	故障信号	無電圧 a 接点	○(4点：パターン0~2)	

○印は標準対応となります。

※1 電源電圧・運転電流値は目安値です。フルスケールに対し10%程度の誤差があります。

※2 「E006」は設定により検出にすることができます。「E#04」は設定により非検出にすることができます。

詳細は「6.4 パラメータの設定」をご参照ください。

※3 #にはポンプ号数が入ります。

※4 外部出力の故障信号出力のパターンについては、「6.5 パラメータの設定」をご参照ください。

2.4 仕様一覧表

表2-4 仕様一覧表(流込・吸上兼用)

吸込 条件	呼称径 mm		型式	出力 kW	相・電圧 V	標準仕様				仕様範囲		圧力タンク 封入圧力 kPa
	ポンプ 吸込	ユニット 吐出				最大給水量 L/min	一定圧力 m	起動設定値 m	停止圧力 (概略値) m	給水量 L/min	吐出揚程 選定範囲 m	
流込・吸上兼用	32	32	THP5-V750S2W	0.75x2	単相・200(50/60Hz)	116	28	20	30	3~147	20~30	170
			THP5-V750W		三相・200(50/60Hz)							

3. 据付け

3.1 給水ユニットご使用の前に

注意	 開梱時には天地を確認のうえ、特に木枠梱包はクギに注意して開梱してください。けがをするおそれがあります。
注記	開梱後、不要となりました梱包材は専門の業者へ依頼のうえ、処分してください。

給水ユニットがお手元に届きましたら、開梱後、すぐに次の事項を確認してください。

(1) 銘板記載事項がご注文通りの物かどうか。

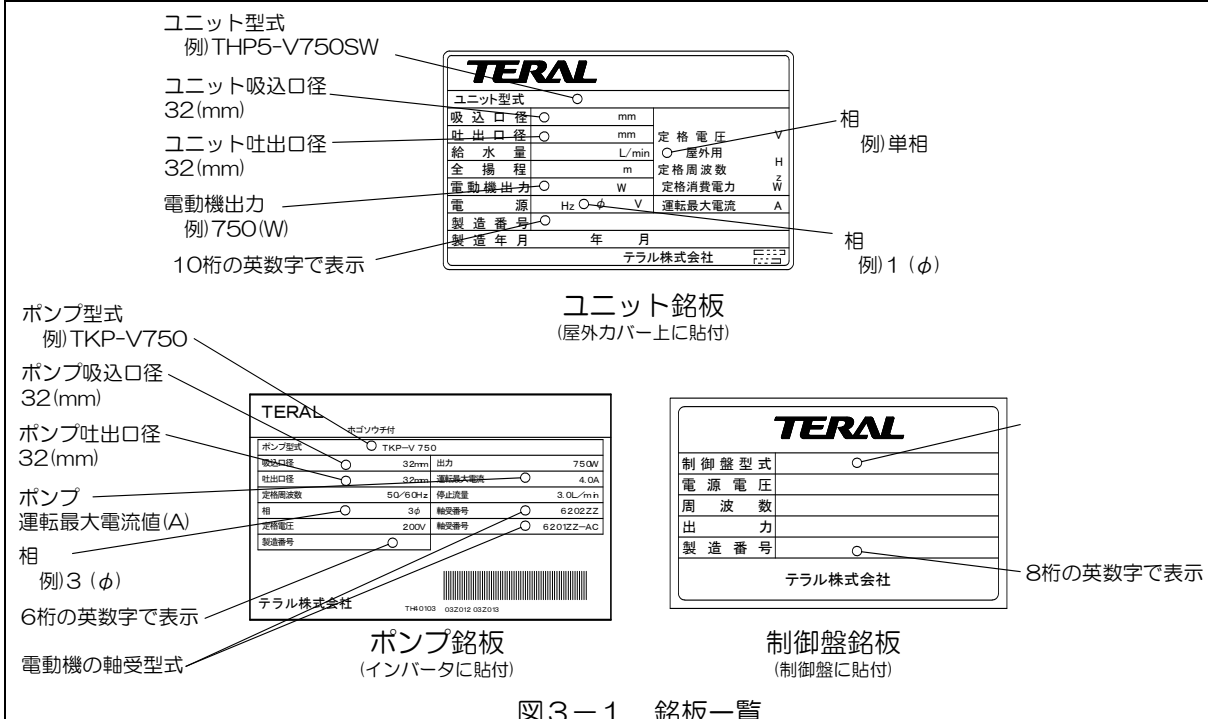

ユニット銘板
(屋外カバー上に貼付)

ユニット型式	例) THP5-V750SW
ユニット吸込口径	32(mm)
ユニット吐出口径	32(mm)
電動機出力	例) 750(W)
10桁の英数字で表示	

ポンプ銘板
(インバータに貼付)

ポンプ型式	例) TKP-V750
ポンプ吸込口径	32(mm)
ポンプ吐出口径	32(mm)
ポンプ	
運転最大電流値(A)	例) 3(φ)
6桁の英数字で表示	
電動機の軸受型式	

制御盤銘板
(制御盤に貼付)

制御盤型式	
電源電圧	
周波数	
出力	
製造番号	8桁の英数字で表示

図3-1 銘板一覧

(2) 輸送中に破損した箇所はないかどうか。

(3) ボルト・ナット等締付け部分が緩んでいないかどうか。

(4) ご注文された付属品が全てそろっているかどうか。

3.2 据付け時の注意事項



持ち運ぶ前にカタログ・外形寸法図などにより機器の重量を確認し、必ず2人以上で持ち運んでください。落下し、けが・破損するおそれがあります。
また、無理な体勢での作業は絶対行わないよう十分注意してください。けがをするおそれがあります。

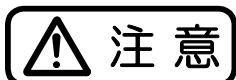





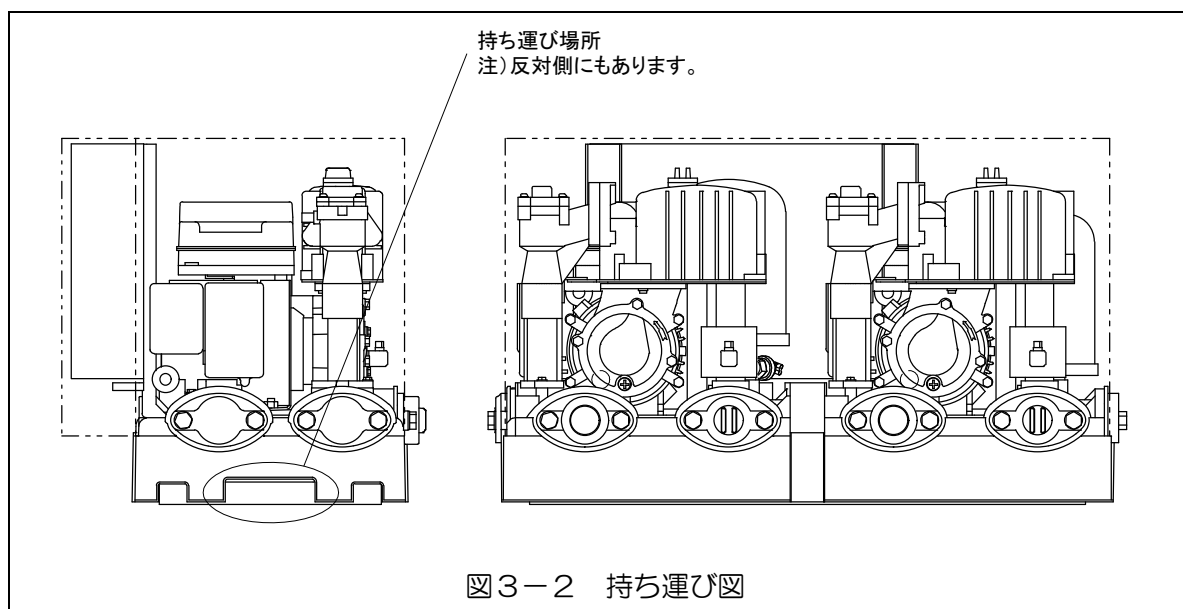



据付け環境につきましては、以下の本文中の注意事項を遵守してください。不具合・故障等の原因となります。
また、機器の寿命を短くする要因となります。

- (1) 下記の条件を満足する場所に設置してください。
 - ・ 「2.2 給水ユニットの仕様」を満足する場所
 - ・ 風雨の当たらない場所
 - ・ 通気の良い、ほこりや湿気の少ない場所
 - ・ 関係者以外が容易に出入りしたり、操作したりできない場所
 - ・ できるだけ給水源に近く吸込配管の長さが短くなる場所
- (2) 給水ユニットは水平な基礎コンクリートの上に、基礎ボルトで強固に固定してください。
- (3) 給水ユニットの周囲には必ず排水用の溝を設け、床面は防水処理をしてください。
- (4) 冬期に凍結の恐れがある場合は、ポンプ室あるいはポンプ、バルブ、配管、圧力発信器、圧力タンク等に必ず凍結防止対策を施してください。このポンプは低温時に凍結防止運転を行い、ポンプ内部の凍結を防止しますが、外気温の特に低い地方では、ポンプ小屋の中に設置してください。
- (5) 給水ユニットを持ち運ぶときは、下図の場所を持ってください。

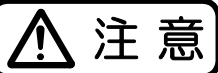

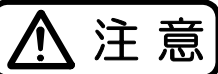

3.3 配管工事の注意事項

 注意		相フランジをポンプに取付けた状態で配管をねじ込まないでください。ポンプが破損するおそれがあります。
 注意		吸込配管は合流させないでください。また、鳥居配管(一度立ち上がってまた下がる形状)はしないでください。正常な運転が出来なくなるおそれがあります。
 注意		さびが発生する配管材料は、ユニット破損の原因となるおそれがありますので使用しないでください。
 注意		施工後には受水槽・配管内の洗浄(フラッシング)を充分に行ってください。

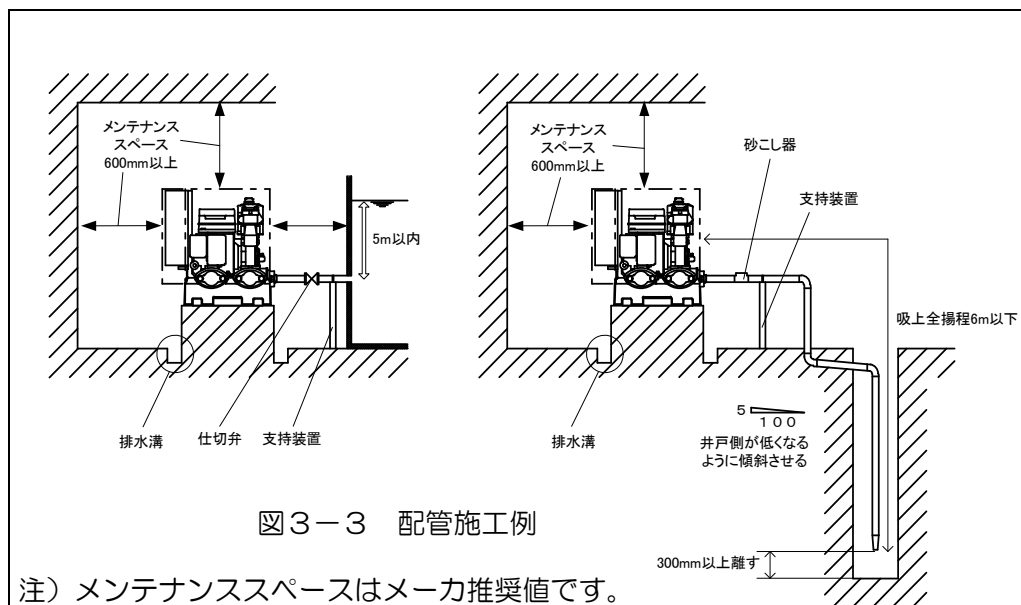









- (1) 相フランジは、配管をねじ込んだ後に、給水ユニットに取り付けてください。
- (2) 配管類の重量が、ユニット本体にかからないように、十分な支持装置を設けてください。
- (3) 吐出配管には、メンテナンス用に必ず仕切弁を設けてください。
- (4) 吸込配管は、必ずポンプごとに設置してください。
- (5) 吸込配管は、なるべく短く、曲がりを少なくしてください。地上の露出している配管には、保温材料を巻いてください。
- (6) 吸込配管は、ポンプの口径と同一径のものを使用し、配管損失をできるだけ少なくしてください。
- (7) 吸込配管の末端には、異物の混入を防ぐため、必ずストレーナを取付けてください。
- (8) 配管のつなぎ目は、絶対に水漏れのないように確実に行ってください。特に吸込配管に漏れがあると空気を吸い込んで揚水不能となります。
- (9) 流込運転の場合、施工後は、受水槽内を清掃して、異物をポンプ内に吸い込ませないように注意してください。
- (10) 流込運転の場合、吸込配管には必ず仕切弁を取付けてください。
(吸上仕様の場合は、仕切弁は取付けしないでください)
- (11) 砂の多い井戸に据付けるときはあらかじめ他のポンプで砂ざらえを十分に行い、砂こし器をポンプ吸込側に取付けてください。
- (12) 吸上運転の場合、吸込口は最低でも管径の2倍（井戸の場合は10倍）以上水面に沈ませ、かつ底から管径の1～1.5倍（井戸の場合は300mm）以上になるように設置してください。



3.4 配線工事の注意事項

 警告		配線は、良質の配線機器を使用し、電気設備技術基準および内線規程にしたがって、安全かつ確実に行ってください。 配線工事は必ず電気工事士等の有資格者が実施してください。 無資格者による配線工事は、法律で禁じられています。
---	---	--

3.4.1 電源配線

 警告		電源供給元には必ず本機専用の漏電遮断器を設置してください。感電・火災の原因となります。
 警告		制御盤には、必ずアース線を確実に取り付け、接地工事は必ず行ってください。
 警告		ガス管あるいは水道管にアース線を接続することは、法律で禁止されており、また、非常に危険です。
 注意		同一管内またはダクト内に他のケーブルや制御線を併設させないでください。
 注意		制御盤の2次側配線に進相コンデンサを取り付けしないでください。 インバータや進相コンデンサの故障の原因になります。

- (1) 給水ユニットの一次電源側には必ず本機専用の漏電遮断器を設置してください。
制御盤に内蔵している漏電遮断器の容量を確認し、保護協調を考慮して電源側漏電遮断器を選定してください。
- (2) 感電防止のため、必ずアース線を取付けてください。
アース線は制御盤内のアース端子に接続してください。
- (3) 制御盤内の電源端子台に、一次側電源を配線接続してください。
配線は金属管または金属ダクトに入れてシールドを施し、管の外被はアースしてください。
- (4) 電圧の変動は定格電圧の±10%以内、周波数は±5%以内におさえてください。
その範囲を超えてご使用になりますと、故障の原因になりますので注意してください。
また、電源電圧が定格電圧より低い状態では、仕様流量範囲内でも過負荷となる可能性があります。
- (5) ポンプを運転する前に次の点を再度確認してください。
 - 適切な漏電遮断器が接続されていること。
 - 配線に間違いがないこと。
 - 確実にアースしてあること。

3.4.2 計装関係

(1) 液面制御用配線

受水槽電極への配線を、表3-4-2を参照して行ってください。

注記	<ul style="list-style-type: none"> 出荷時には「水槽なし」の状態が選択されています。受水槽電極を接続して使用する場合には、ポンプの運転を開始する前に操作パネルで使用する水槽を選択してください。(⇒6.2参照)
-----------	--

表3-4-2 配線方法(ボールタップ方式)

	電極4P仕様	電極5P仕様
設定確認	水槽選択 あり パラメータ：P101 4	水槽選択 あり パラメータ：P101 5
配線方法	<div style="border: 1px solid black; padding: 5px; width: fit-content; margin: 0 auto;">水槽用端子台</div>	<div style="border: 1px solid black; padding: 5px; width: fit-content; margin: 0 auto;">水槽用端子台</div>

(2) 外部出力信号

外部出力端子の配線を下図の結線図にしたがって配線してください。

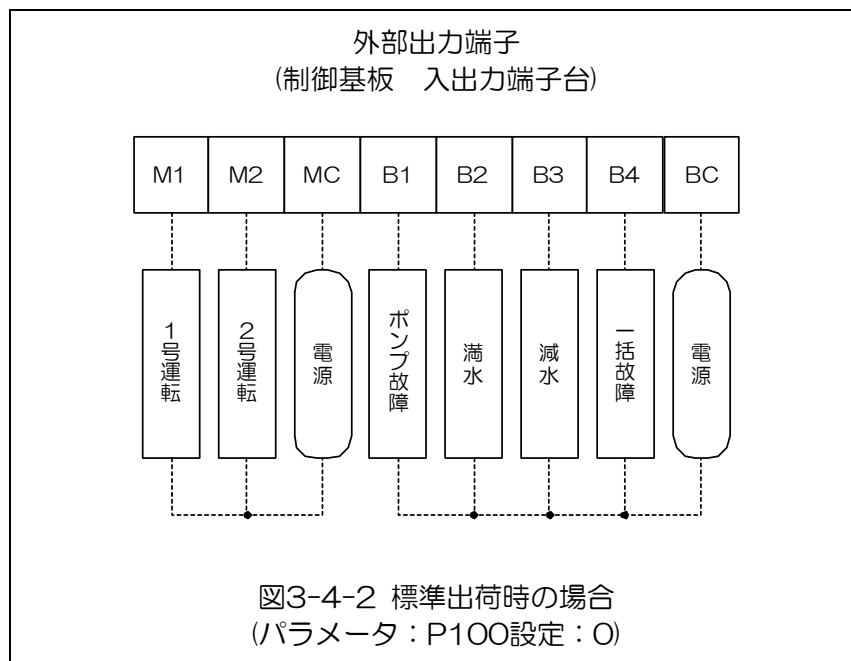



注記

外部リレー出力パターンは、パラメータ：P100の設定で3種類の中から選択できます。
詳しい内容・設定方法につきましては、「6.4 パラメータの設定」をご参照ください。

4. 運転準備

4.1 試運転前の確認事項



4.1.1 電気系統の確認

 警告		配線変更などの作業を実施する場合は、必ず分電盤の電源を遮断し、パイロットランプが消灯していることを確認した後に実施してください。感電するおそれがあります。
---	---	---





- (1) 配線が正しく行われていることを確認してください。
- (2) 端子にゆるみがないか、締め付けを確認してください。
- (3) 確実にアースされていることを確認してください。

4.1.2 ポンプ系統の確認

- (1) 流込運転の場合、受水槽の水位が空転復帰位置と満水位置との間にあることを確認してください。
- (2) 流込運転の場合、吸込側の仕切弁は必ず全開にし、吐出配管の仕切弁は全閉にしてください。
- (3) 吸上運転の場合、吐出配管の仕切弁は全閉にしてください。
- (4) 呼水栓をはずして、呼水をしてください。水があふれると、呼水は完了です。呼水量は約500ccです。

 注意		ポンプに呼水しない状態での運転は絶対に行わないでください。ポンプ内の摺動部分が焼き付けを起こす原因になります。
---	---	---

4.2 電源投入

 危険		電源を入れた後は、以下に記載した操作箇所以外の部品に触れないでください。感電するおそれがあります。
 警告		濡れた手で制御盤を操作しないでください。感電・ショートのおそれがあります。

- (1) 制御盤の扉を開けてください。
- (2) 分電盤の元電源を投入してください。
- (3) 制御盤内の漏電遮断器をONしてください。
- (4) 制御基板上的操作電源スイッチをONにしてください。
- (5) 制御基板上的パイロットランプが点灯していることを確認してください。
- (6) この時、盤面の表示部には以下の順に初期設定値等が表示されます。

① プログラムバージョン

基板に電源を投入すると、搭載されている制御プログラムのバージョンを2回表示します。プログラムバージョンは予告なく変更することがありますのでご了承ください。

② 初期チェックモニター

電源投入時にシステムの状態をチェックし、異常のない場合、盤面の表示部に約2秒間 **Good** を点滅表示します。異常が認められた場合には、対応する警報を出力します。

③ 一定圧力

一定圧力を表示します。

例：一定圧力 29 [m・H₂O]

PH29

④ 起動設定値

起動設定値を表示します。

例：起動設定値 25 [m・H₂O]

PL25

⑤ 通常時

表示部に吐出配管内の圧力を揚程表示します。

例：吐出配管内圧力 27 [m・H₂O]

h 27

- (7) 制御盤の扉を閉じてください。

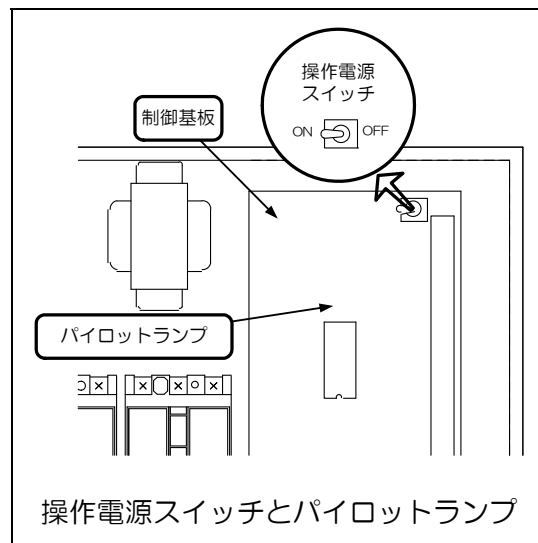



5. 試運転





5.1 手動運転の確認

注記

手動運転の確認は、すべてのポンプで実施してください。

- (1)  スイッチで「手動」を選択してください。
- (2) 運転させたいポンプの「手動」スイッチを押し、続いてカーソルスイッチ  を押して運転回転数を徐々に上げ、以下について運転に問題無いことを確認してください。
- ① 据付、配管施工状況(水漏れ、異常振動等が無いか)
 - ② ポンプ回転方向
電動機の外扇ファンを見て確認。電動機側から見て右回転が正しい方向。
 - ③ 呼水状況(流水音がするか)

操作するスイッチ

1号ポンプを運転する場合	・・・			
2号ポンプを運転する場合	・・・			

- (3) 再度ポンプを起動させ、運転に異常が無いか確認しながら吐出側の仕切弁及び蛇口を徐々に開いてポンプ内の空気を完全に抜いてください。



吐出側配管の仕切弁を閉じたままの運転(締切運転)は1分以上連続して行わないでください。
締切運転を長時間行くと、ポンプ内温度と内圧が上昇し、ポンプ破損や水蒸気噴出のおそれがあります。

- (4) 空気が完全に抜けたら、吐出側の蛇口を閉じてください。
- (5) 運転しているポンプの「手動」スイッチを押し、ポンプを停止させてください。

5.2 自動運転の確認



スイッチで「自動」を選択すると、自動運転を行います。

予め、下記の動作説明をよく読んで動作を理解した上で、試験用配管を使用して正常に動作することを確認してください。また、動作の確認と共に、それぞれのポンプについて、圧力、騒音、振動に異常が無いか確認してください。

尚、全揚程、最小維持揚程は出荷時に設定してありますが、現地の条件に合わせて設定値を変更することが出来ます。その際は「6.4 パラメータの設定」に従って実施してください。

自動交互並列運転タイプ

2台のポンプを設置して、使用水量がポンプ1台の最大給水量以下では交互運転を行い、ポンプ1台の最大給水量を超えると並列運転(2台同時運転)を実施する運転です。

- (1) 給水栓が開かれ水が使用されると、吐出配管内圧力が低下します。吐出配管内圧力が、あらかじめセットされた起動設定値(P_1)付近まで低下すると、圧力発信器によりこれを検知してポンプが起動します。
- (2) 給水量が変化すると、最大給水量(Q_2)を超えなければ、使用水量に関係なく一定圧力(P_3)で運転を継続します。
- (3) 使用水量が増大していくと、吐出配管内圧力が低下していきます。吐出配管内圧力が再び起動設定値(P_1)まで低下すると圧力発信器によりこれを検知して休止中のポンプが追従起動します。
- (4) 並列運転時も、給水量が変化すると最大給水量(Q_3)を超えなければ、使用水量に関係なく一定の圧力(P_3)で運転を継続します。
- (5) 使用水量が減少し、吐出圧力が解列圧力まで上昇すると、先発ポンプが停止し、後発ポンプのみの運転となります。
- (6) さらに使用水量が減少し、停止流量(Q_1)以下となると、フロースイッチによりこれを検出してポンプが停止します。停止確認中は運転表示灯が点滅します。
- (7) 再び給水栓が開かれ水が使用されると、先に停止していた方のポンプが起動します。

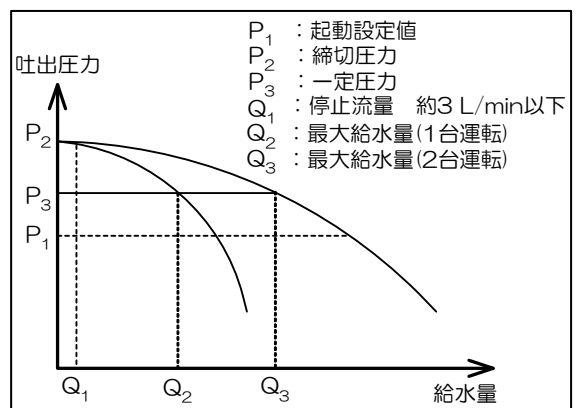

5.3 凍結防止運転

「自動」選択中に、起動設定値まで圧力が低下していない場合でもポンプを運転する場合があります。この項では、冬季に凍結の恐れがある場合に動作する凍結防止運転について説明します。

(1) 動作

ポンプ停止中に低温センサが水温5℃を検知すると、

- ① 1号ポンプが起動し5分間締切運転を行い、続いて2号ポンプが起動し5分間締切運転を行います。
- ② 各ポンプの締切運転が終了した時点で水温が7℃まで復帰していない場合は、上記の動作を再度行います。

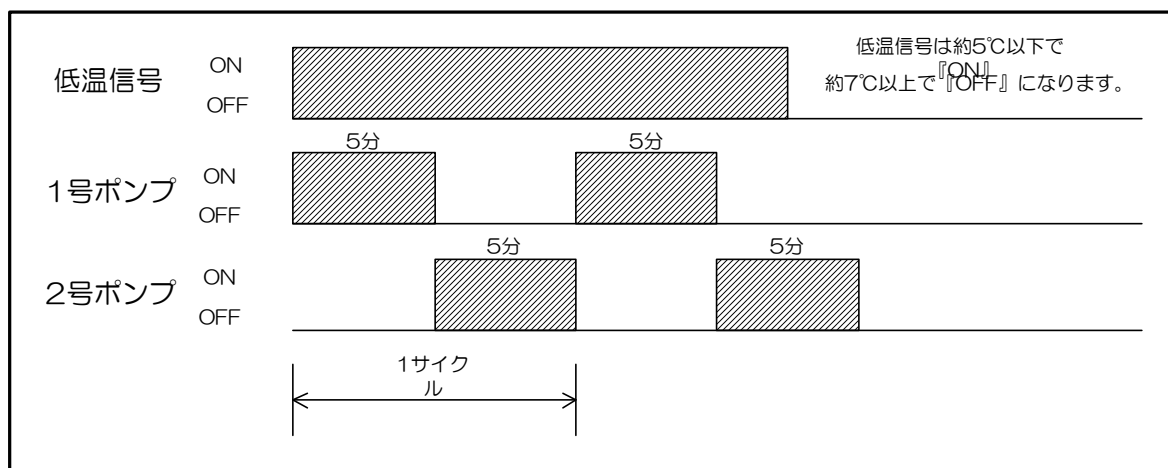

注記

凍結防止処理中は、操作パネルの表示部に **Cold** と表示します。凍結防止運転中であっても、水が使用されると通常の運転に切り替わります。

注記

凍結防止運転前のポンプ運転状況により2号ポンプから起動する場合があります。



6. 基本操作と表示・設定について

本章の内容は主に操作・表示・設定に関する詳細について説明しています。

6.1 ポンプの運転



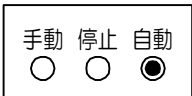

6.1.1 運転モードの選択





操作パネルの  スイッチにより、運転モードを選択します。

	「手動運転モード」 ポンプを手動で操作するモードです。 手動運転の操作方法は、「6.1.2 手動運転」を参照してください。
	「停止モード」 いかなる場合でもポンプは運転を行いません。
	「自動運転モード」 圧力発信器、フロースイッチなどで吐出配管内圧力や使用流量を検出してポンプを自動で運転・停止します。 通常時はここを選択します。

「手動運転モード」「自動運転モード」は、表示灯が点灯してから1秒後に確定します。

6.1.2 手動運転

運転モードが「手動運転モード」のときは、操作パネルの   スイッチにより、ポンプを運転・停止することができます。また、操作パネルの   スイッチにより、当該ポンプの運転回転数を変えることができます。

- ① ポンプ停止中に   スイッチを押すと、ポンプが運転します。
- ② ポンプ運転中に   スイッチを押すと、ポンプが停止します。

6.1.3 自動運転

「自動運転モード」が確定すると同時に、自動運転を開始します。
自動運転の内容につきましては、「5.2 自動運転の確認」を参照してください。

注記

ポンプ運転中は、手動運転・自動運転によらず、運転しているポンプの運転表示灯が点灯または点滅し、運転信号出力を行います。

6.2 受水槽の選択



操作パネルの  スイッチにより、使用する受水槽を選択します。
水槽選択と使用する回路については、表6-2-2をご覧ください。

表6-2-1 水槽選択

	「水槽なし」 受水槽に関する制御を使用しない場合に選択します。 水槽なし選択時には電極信号は無視し、空転防止を行いません。
	「水槽あり」 水槽が選択されます。 水槽を使用する場合は、ここを選択します。

出荷時には「水槽なし」が選択されています。
表示灯が点灯してから1秒後に確定します。

表6-2-2 水槽選択と使用回路の関係

水槽選択	液面電極回路
	警報・空転防止用
水槽あり	R0,R1,R2,R3,R4
水槽なし	使用しません

6.3 表示部の表示について

表示操作により表6-3に記載した項目を表示することができます。
表示操作につきましては、参照ページ欄に記載された箇所をご覧ください。

表6-3 表示項目一覧

表示項目	説明	優先順位	区分	参照ページ
インターロック作動中 	外部から入力されたインターロック信号によりシステム停止中であることをお知らせします。 インターロック作動中のみ表示します。	①	基本情報	6-4
発生中警報 	警報発生中に発生している警報番号をお知らせします。 警報発生中のみ表示します。 複数の警報が同時に発生した場合には、2秒ごとに切り替えて順次表示します。	②	基本情報	6-4
凍結防止処理中 	凍結防止処理中であることをお知らせします。 凍結防止処理中のみ表示します。	③	基本情報	6-4
吐出配管内圧力 	吐出配管内圧力を表示します。 表示単位：[m・H ₂ O]	④	基本情報	6-4
ユニット起動回数 	前日のユニット起動回数を表示します。 ユニット起動回数は、電源投入を起点としてカウントされています。 1000回以上の場合にはスクロール表示します。	-	基本情報	6-4
電源電圧 	インバータ部で検出した電源電圧を表示します。 表示単位：[V]	-	基本情報	6-4
警報履歴	過去に発生した警報の履歴を最大5件分表示します。	-	基本情報	6-5
運転回転数 	各ポンプの自動運転中の運転回転数を表示します。 表示単位：[min ⁻¹] <10min ⁻¹ 刻み>	-	ポンプ情報	6-5
設定回転数 	各ポンプの手動運転での設定回転数を表示します。 表示単位：[min ⁻¹] <10min ⁻¹ 刻み>	-	ポンプ情報	6-6
運転電流値 	各ポンプの運転電流値を表示します。 表示単位：[A] <小数点1位>	-	ポンプ情報	6-5 6-6
ポンプ積算運転時間 	各ポンプの積算運転時間を表示します。 表示単位：時間 1000時間以上の場合にはスクロール表示します。	-	ポンプ情報	6-5
ポンプ積算起動回数 	各ポンプの積算起動回数を表示します。 1000回以上の場合にはスクロール表示します。	-	ポンプ情報	6-5

スクロール表示を行う場合には、百万、千の桁にピリオドを付加して表示します。

6.3.1 基本情報表示操作

通常時は表示部に吐出配管内圧力が表示されています。

インターロック作動中、警報発生中、凍結防止処理中などの特別な場合には、表6-3に記載した優先順位に従い、通常表示される内容が変更されます。

他の表示項目を表示させたい場合には、表示切り替え操作を行うことで表示項目を切り替えることができます。

表示切り替え後30秒間放置すると、通常表示に戻ります。



図6-3-1(a) 表示部
(例 吐出配管内圧力表示/28m・H₂O)



図 6-3-1 (b) 基本情報表示 表示項目の切り替え

注記

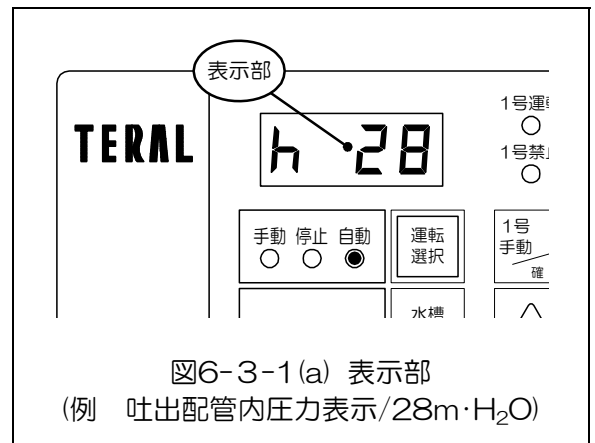
インターロック作動中表示、発生中警報番号表示、凍結防止処理中表示は、条件成立時のみ表示します。
電源投入から24時間経過するまでは、前日の起動回数は0回となります。

6.3.2 警報履歴表示操作

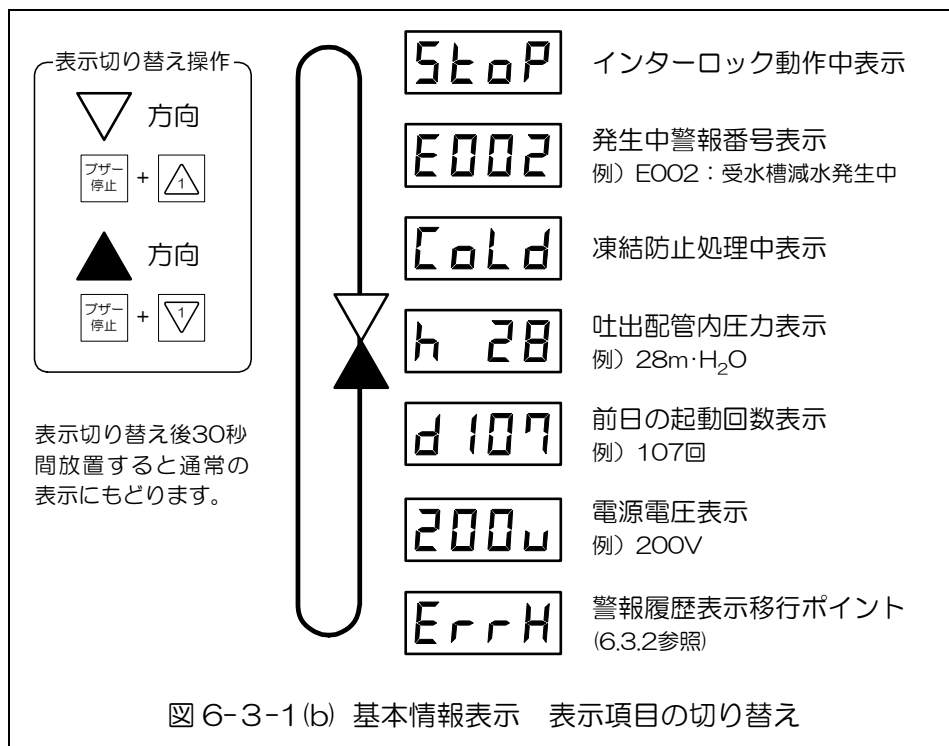
警報履歴表示移行ポイント
ErrH で スイッチを押すと、警報履歴表示モードになります。
 警報履歴表示モードでは、
 または スイッチを操作することで、最大5件分の警報履歴を確認することができます。
 警報履歴表示モード中に、
 スイッチを押すか10秒間放置すると通常の表示状態に戻ります。

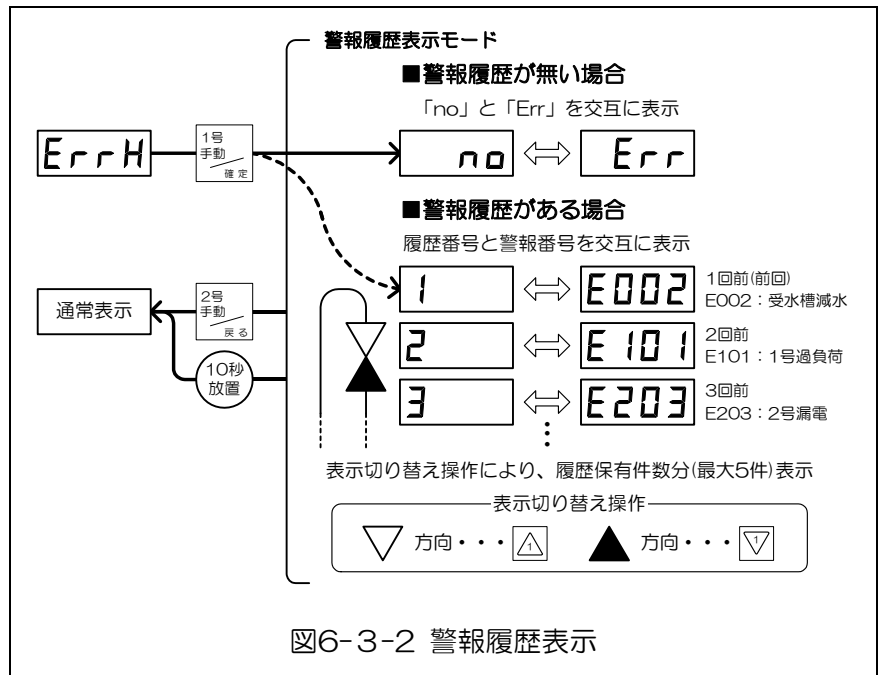

注記

- ・警報履歴は警報発生と同時に記録されます。
- ・履歴番号は新しいものから1,2,3,4,5となります。
- ・履歴件数が5件の状態で警報が発生すると、警報発生前の履歴番号5番の履歴は破棄されます。
- ・警報履歴は電源遮断中も保持されます。

6.3.3 ポンプ情報表示操作

(1) 運転選択「自動」、「停止」の場合

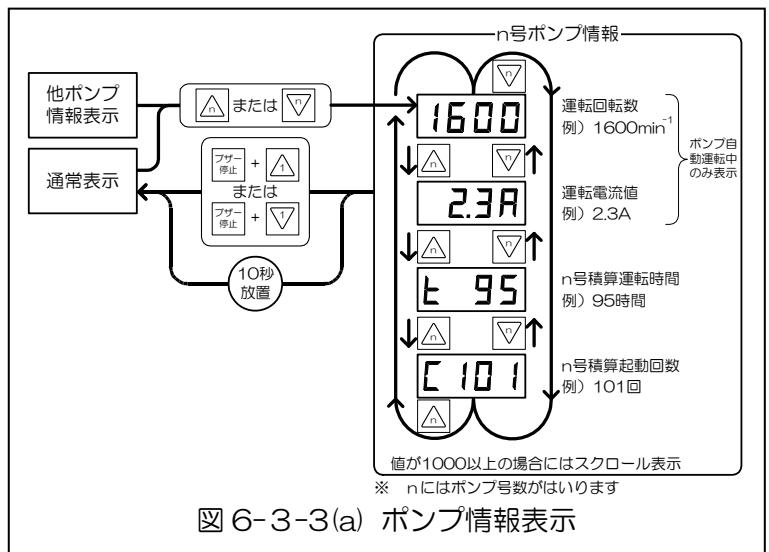

基本情報表示中に または スイッチを押すと1号ポンプ情報を表示します。
 同様に または スイッチを操作することで2号ポンプ情報を表示します。
 ポンプ情報表示中に、10秒間放置するか基本情報表示の切り替え操作を行うことで、通常の表示状態に戻ります。





注記

積算運転時間、積算起動回数は電源遮断中も保持されます。ただし、記憶素子へのデータ書込みは2時間に1回しか行いません。このため、電源遮断直前の情報(最大2時間分の情報)は破棄されます。

(2) 運転選択「手動」の場合

基本情報表示中に  または  スイッチを押すと1号ポンプ情報を表示します。

同様に  または  スイッチを操作することで2号ポンプ情報を表示します。

ポンプ情報表示中に、5秒間放置するか基本情報表示の切り替え操作を行うことで、通常の表示状態に戻ります。

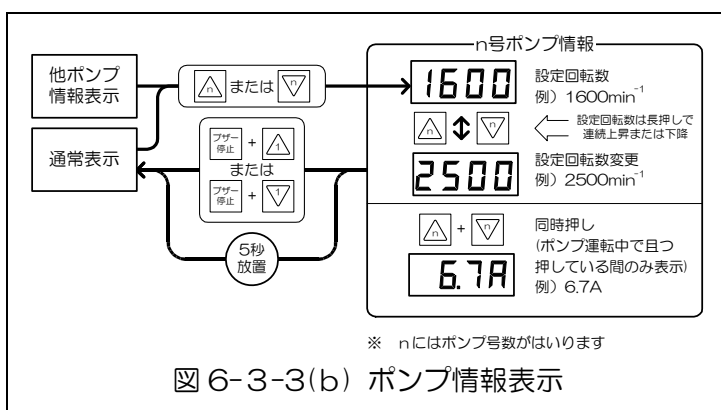

6.4 パラメータの設定

各種パラメータにより給水ユニットの各種機能を設定・調整することができます。
パラメータの設定内容は電源遮断中も保持されます。

6.4.1 パラメーター一覧

表6-4-1 パラメーター一覧

区分	表示記号	パラメータ名	初期値	調整範囲
基本	PH	一定圧力	28	1 ~ ポンプの最大揚程 [m・H ₂ O]
	PL	起動設定値	25	1 ~ PH(一定圧力)-3 [m・H ₂ O]
	1Go	1号運転許可	On	on : 1号ポンプ運転許可 off : 1号ポンプ運転禁止
	2Go	2号運転許可	On	on : 2号ポンプ運転許可 off : 2号ポンプ運転禁止
拡張	P100	外部リレー出力パターン	0	0~2 : ⇒6.5.4(1)参照
	P101	液面電極数	4	4 : 4極 5 : 5極
	P102	5P電極パターン	0	0 : 標準 1 : 特殊
	P105	インターロック信号	0	0 : a接点 1 : b接点
	P200	ブザー停止時間	60	0 : ブザー無し 1~60 : ブザー停止までの時間 [分] 99 : ブザー停止なし
	P201	高温警報検出	1	0 : 非検出 1 : 検出
	P202	起動頻度異常警報検出	0	0 : 非検出 1 : 検出
	P203	液面警報復帰方法	0	0 : 手動 1 : 自動
	P305	吸込条件の設定	1	-6~5 : ポンプからの水面までの高さ

注記

初期値は標準出荷状態での値です。
注文時にパラメータ値を指定された場合には、指定値が設定されています。

6.4.2 パラメータ設定操作方法

パラメータの設定は、『設定モード』で行います。



① 設定モードにする

通常表示中に、 スイッチを3秒以上押しつづけると『設定モード』になります。

設定モードになると、まず基本パラメータ選択画面となり、表示器に  と設定値が交互に表示されます。

パラメータ選択画面では、パラメータ名とその設定値が交互に表示されます。

② 設定するパラメータを選択する

 または  スイッチを操作すると、設定するパラメータを移動できますので、目的のパラメータを表示させます。



拡張パラメータを選択するためには、 表示中に  スイッチを押すことで拡張パラメータ選択画面になります。

拡張パラメータ選択画面から基本パラメータ選択画面に復帰するには、 スイッチを押します。

③ 設定値を変更する

パラメータ選択画面で  スイッチを押すと、設定値変更画面となります。

設定値変更画面では、設定値のみが表示されます。

 または  スイッチを操作し、設定値を変更します。

注記

拡張パラメータは運転選択が「停止」時以外は変更できません。

「手動」または「自動」のときに、拡張パラメータ選択画面で

 スイッチを押しても「ブブッ♪」と警告音が鳴り設定値変更画面には移りません。

④ 設定値の変更を確定する

設定値の変更が終了したら、 スイッチを押して設定値の変更を確定します。

確定時には、「ピピッ♪」と確認音が鳴り表示が3回点滅します。

その後、自動的にパラメータ選択画面に戻ります。

⑤ 設定値の変更をキャンセルする

設定値の変更をキャンセルしてパラメータ選択画面に戻りたい場合には、 スイッチを押します。

⑥ 設定モードを解除する

設定モード中に  スイッチを押すと、設定モードを解除して通常状態に復帰します。また、設定モード中に60秒間放置すると、設定モードが自動的に解除されて通常状態に復帰します。

注 記

設定値変更画面で確定をせずに  スイッチを押して設定モードを解除した場合には、設定値の変更は破棄されます。



図 6-4 設定モードでの操作

6.4.3 基本パラメータ

給水ユニットを使用するための基本パラメータです。

(1) 一定圧力

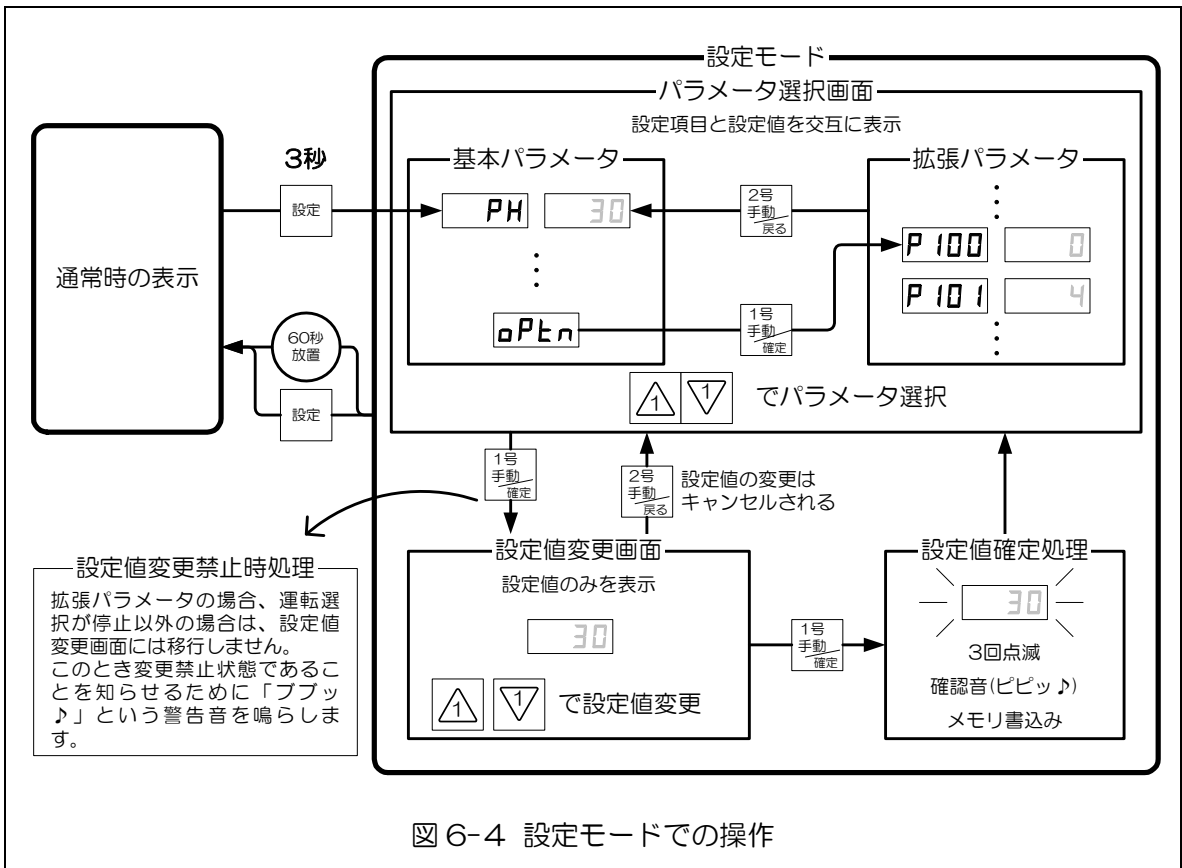
PH : 一定圧力

機能	自動運転での一定圧力を設定します。 一定圧力の設定値は、「2.4 仕様一覧表」をご参照のうえ、仕様範囲内で設定してください。
調整範囲	1～ポンプの最大揚程 [m・H ₂ O]
備考	特に指定が無い場合には、出荷時にはユニット標準値(2.4 仕様一覧表 一定圧力欄参照)が設定されています。

(2) 起動設定値

PL : 起動設定値

機能	自動運転での起動設定値を設定します。 起動設定値の設定値は、「2.4 仕様一覧表」をご参照のうえ、仕様範囲内で設定してください。
調整範囲	1～PH-3 [m・H ₂ O]
備考	特に指定が無い場合には、出荷時にはユニット標準値(2.4 仕様一覧表 起動設定値欄参照)が設定されています。



設定は使用状況に合わせて正しく確実に行ってください。
誤った設定をされると、給水ユニットが正常な運転を行うことができなくなるおそれがあります。

(3) 運転許可設定

1Go : 1号運転許可設定

2Go : 2号運転許可設定

機能	ポンプの運転許可・禁止を設定します。 禁止に設定したポンプは、手動・自動ともに運転できません。
調整範囲	on : 運転許可 off : 運転禁止
初期値	on : 運転許可
備考	運転禁止に設定すると、操作パネルのn号禁止表示灯が点灯します。 ※nにはポンプ号数(1または2)が入ります。

6.4.4 拡張パラメータ

給水ユニットの各種機能を設定・調整するためのパラメータです。

注記

拡張パラメータは、運転選択が「停止」に選択されている状態では変更することができませんので、給水ユニットの運転を開始する前に設定を行ってください。

(1) 外部リレー出力パターン設定

P 100 : 外部リレー出力パターン設定

機能	M1,M2,B1~B4リレーで出力する信号パターンを選択します。 パターンについては表6-5-2をご覧ください。
調整範囲	0 ~ 2
初期値	0 (注文時に指定がある場合には指定値に設定されています)
備考	M1, M2はMC、B1~B4はBCがコモン端子となります。

表6-5-2 外部リレー出力パターン

端子	P100設定値		
	0	1	2
M1	1号運転	1号運転	1号運転
M2	2号運転	2号運転	2号運転
B1	ポンプ故障	1号故障※1	重故障※3
B2	満水	2号故障※1	軽故障※4
B3	減水・空転防止	液面異常※5	-
B4	一括故障※6	トラブル※2	一括故障※6

- ※1 『n号故障』はn号ポンプに次の警報が発生すると出力されます。(n: 1または2)
過電流、吐出圧力異常低下、漏電、高温、フロースイッチ異常、電圧エラー、インバータ通信異常、インバータ異常
- ※2 『トラブル』は、次の警報が発生すると出力されます。
電極異常、起動頻度異常、圧力発信器異常
- ※3 『重故障』は、何らかの警報発生中で、自動運転可能なポンプが無い場合に出力されます。ただし、すべてのポンプが運転禁止設定になっている場合を除きます。
- ※4 『軽故障』は、何らかの警報発生中に、自動運転可能なポンプがある場合に出力されます。
- ※5 液面異常は、満水、減水、空転防止、電極異常警報発生中に出力されます。
- ※6 一括故障は、種類を問わず警報が発生すると出力されます。

(2) 液面電極数設定

P 101 : 液面電極数設定

機能	液面水位測定用電極棒の極数を選択します。
調整範囲	4 : 4極(4P) 5 : 5極(5P)
初期値	4 : 4極(4P) (注文時に指定がある場合には指定値に設定されています)
備考	4極選択時には1E4,2E4電極の入力は無視されます。

(3) 5P電極パターン設定

P 102 : 5P電極パターン設定

機能	液面水位測定用電極棒5極選択時の各電極の役割りを設定します。 <table border="1" style="margin-left: auto; margin-right: auto;"> <thead> <tr> <th colspan="5" rowspan="2">1E0 1E1 1E2 1E3 1E4 2E0 2E1 2E2 2E3 2E4</th> <th colspan="4">5P電極パターン</th> </tr> <tr> <th colspan="2">設定値:0</th> <th colspan="2">設定値:1</th> </tr> </thead> <tbody> <tr> <td style="text-align: center;"> </td><td style="text-align: center;"> </td><td style="text-align: center;"> </td><td style="text-align: center;"> </td><td style="text-align: center;"> </td> <td>満</td><td>水</td><td>満</td><td>水</td> </tr> <tr> <td style="text-align: center;"> </td><td style="text-align: center;"> </td><td style="text-align: center;"> </td><td style="text-align: center;"> </td><td style="text-align: center;"> </td> <td>空</td><td>転</td><td>減</td><td>水</td> </tr> <tr> <td style="text-align: center;"> </td><td style="text-align: center;"> </td><td style="text-align: center;"> </td><td style="text-align: center;"> </td><td style="text-align: center;"> </td> <td>減</td><td>水</td><td>空</td><td>転</td> </tr> <tr> <td style="text-align: center;"> </td><td style="text-align: center;"> </td><td style="text-align: center;"> </td><td style="text-align: center;"> </td><td style="text-align: center;"> </td> <td>空</td><td>転</td><td>防</td><td>止</td> </tr> <tr> <td style="text-align: center;"> </td><td style="text-align: center;"> </td><td style="text-align: center;"> </td><td style="text-align: center;"> </td><td style="text-align: center;"> </td> <td>ア</td><td>ー</td><td>ス</td><td>ア</td> </tr> <tr> <td style="text-align: center;"> </td><td style="text-align: center;"> </td><td style="text-align: center;"> </td><td style="text-align: center;"> </td><td style="text-align: center;"> </td> <td>ー</td><td>ス</td><td>ー</td><td>ス</td> </tr> </tbody> </table>	1E0 1E1 1E2 1E3 1E4 2E0 2E1 2E2 2E3 2E4					5P電極パターン				設定値:0		設定値:1							満	水	満	水						空	転	減	水						減	水	空	転						空	転	防	止						ア	ー	ス	ア						ー	ス	ー	ス
1E0 1E1 1E2 1E3 1E4 2E0 2E1 2E2 2E3 2E4							5P電極パターン																																																													
					設定値:0		設定値:1																																																													
					満	水	満	水																																																												
					空	転	減	水																																																												
					減	水	空	転																																																												
					空	転	防	止																																																												
					ア	ー	ス	ア																																																												
					ー	ス	ー	ス																																																												
調整範囲	0 : 通常 1 : 特殊																																																																			
初期値	0 : 通常 (注文時に指定がある場合には指定値に設定されています)																																																																			
備考	4極選択時にはこの設定は無視されます。																																																																			

(4) インターロック信号設定

P 105 : インターロック信号設定

機能	給水ユニットを強制停止するためのインターロックに使用する信号の種類を選択します。 使用できる信号は、無電圧a接点または無電圧b接点です。 インターロックを接続しない場合には、「設定値0：無電圧a接点」を選択してください。
調整範囲	0 : 無電圧a接点 接点閉でインターロック動作 1 : 無電圧b接点 接点開でインターロック動作
初期値	0 : 無電圧a接点 (注文時に指定がある場合には指定値に設定されています)
備考	インターロック信号が入力されてシステム停止状態の時には表示部に STOP と表示されます。信号が入力されていないにもかかわらず STOP と表示される場合には、この設定を間違えている可能性がありますので、使用している信号種類と設定が一致しているかどうか確認してください。

(5) ブザー停止時間設定

P200 : ブザー停止時間設定

機能	警報発生時にブザーが自動停止するまでの時間を設定します。 ゼロを設定すると、警報発生時にブザーは鳴りません。
調整範囲	0 : ブザー発声禁止 1~60 : ブザー自動停止までの時間 [分] 99 : ブザー自動停止機能オフ
初期値	60 [分] (注文時に指定がある場合には指定値に設定されています)
備考	この設定による自動停止のほか、  スイッチにより手動でブザーを停止することができます。

(6) 高温警報検出設定

P201 : 高温警報検出設定

機能	高温警報を検出するかどうか選択します。
調整範囲	0 : 非検出 1 : 検出
初期値	1 : 検出 (注文時に指定がある場合には指定値に設定されています)
備考	高温検出用センサが故障して交換までの間やむを得ず高温警報を非検出とするような場合以外は、検出を選択して使用してください。

(7) 起動頻度異常警報検出設定

P202 : 起動頻度異常警報検出設定

機能	起動頻度異常警報を検出するかどうか選択します。
調整範囲	0 : 非検出 1 : 検出
初期値	0 : 検出 (注文時に指定がある場合には指定値に設定されています)
備考	—

(8) 液面警報復帰設定

P203 : 液面警報復帰設定

機能	液面警報(受水槽満水・減水・空転防止)について、リセットスイッチによる手動復帰か、水位復帰による自動復帰か選択します。
調整範囲	0 : 手動復帰 1 : 自動復帰
初期値	0 : 手動復帰 (注文時に指定がある場合には指定値に設定されています)
備考	自動復帰を選択した場合、液面警報は水位が復帰した場合に自動で解除されます。この場合、警報履歴で発生した警報を確認することができます。

(9) 吸込条件の設定



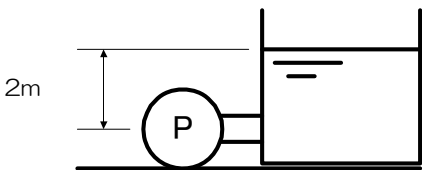
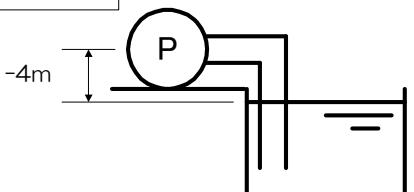

P305 : 吸込条件の設定

機能	<p>ポンプから水面までの位置を設定します。</p> <div style="display: flex; justify-content: space-around; align-items: center;"> <div style="text-align: center;"> <p>P305 = 2</p>  <p>2m</p> <p>押し込み運転の場合</p> </div> <div style="text-align: center;"> <p>P305 = -4</p>  <p>-4m</p> <p>吸上運転の場合</p> </div> </div>
調整範囲	-6 ~ 0 ~ 5 :ポンプから水面までの高さ[m]
初期値	1 : 押し込み 1m (注文時に指定がある場合には指定値に設定されています)
備考	吸い上げ運転となる場合は、マイナス(-)値で、押し込み運転となる場合は、正数に設定してください。

7. 保守・点検

7.1 保守・点検の注意事項

給水ユニットの保守・点検は、「7.2 保守点検表」に従い、行ってください。

 注意	 日常点検・定期点検は、保守点検表に従って必ず行ってください。点検を怠ると、故障を未然に防ぐ事ができず、事故に繋がるおそれがあります。また製品寿命も短くなります。
 警告	 点検により異常が発覚した場合にはすぐに運転を中止し、原因を復旧するか、弊社またはサービス会社へ連絡してください。事故の原因となります。









■日常の点検の際、特に次のような点に注意してください。

- ① ポンプの吐出圧力、電流、振動、騒音などが平常と極端に異なる場合は、事故の前兆ですので、早急に詳細点検・整備してください。そのために、運転日誌をつけることをおすすめします。
- ② 自動運転の動作に異常がないか、確認してください。
- ③ 配管からの水漏れ、配管の損傷がないかどうか、確認してください。
- ④ メカニカルシールからの水漏れがないかどうか、確認してください。
- ⑤ 制御盤の接点・端子などのゆるみ、水滴などの混入がないかどうか、確認してください。
- ⑥ 起動頻度が多いかどうか、確認してください。圧力タンクの封入圧力が低下しているおそれがあります。

■ポンプを長期間運転しない場合は、次のような点に注意してください。

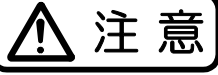
- ① 冬季などにポンプ内が凍結するおそれがありますので、必ず保温するかポンプ内の水をすべて排水してください。
- ② 予備のポンプがある場合は、予備ポンプをときどき運転していつでも使用可能なようにしておいてください。

7.2 保守点検表

 警告	 	分解・整備を伴う点検の際には、必ず元電源を遮断してください。感電するおそれがあります。また、自動運転などでポンプが急に起動することがあり、非常に危険です。
 注意		専門知識のある修理技術者以外は分解を行わないでください。分解を伴う点検や部品交換、修理などは、専門業者または弊社指定のサービス窓口にて依頼してください。誤った作業を行うと、事故や故障の原因となります。
 注意		制御盤へは絶縁抵抗試験を行わないでください。また、電動機の絶縁抵抗試験時には配線を制御盤から外してください。制御盤故障のおそれがあります。
 注意		分解点検の際には、パッキン・Oリングを交換してください。漏水のおそれがあります。

項目	点検調整箇所	点検項目	点検方法	判断基準	点検周期			消耗部品の交換時期の目安			
					日常	6ヶ月	1年	消耗部品	数量	交換時期	
環境	温度	仕様の範囲内	測定	0~40℃以内	○						
	湿度		測定	0~85%RH以下 結露のないこと	○						
	ほこりなど		目視	ないこと	○						
電源	電源端子台	電圧	測定	規定電圧が印加されていること	○						
		電圧変動	測定	許容変動範囲内であること	○						
制御盤	パネル表示・表示灯	点灯確認	目視	異常のないこと	○						
	設定値	設定値	目視	要求通りの設定になっていること	○						
	運転動作	自動運転動作	目視	異常のないこと	○						
	運転状況	起動圧力	目視	設定値通りであること	○						
		停止圧力	目視	仕様通りであること	○						
		ユニット起動回数	目視	400回以下	○						
		ポンプ積算運転時間	目視	確認	○						
		ポンプ積算起動回数	目視	確認	○						
		警報履歴	目視	警報発生中でないこと 過去の履歴確認	○						
	漏電遮断器	操作位置	目視	トリップしていないこと	○						
	電源引込端子台 制御回路端子台 動力線	ネジのゆるみ	増締	ゆるみのないこと			○				
発熱のあと		目視	変色してないこと			○					
	ほこりの付着、損傷	目視	ほこりの付着、損傷 なきこと			○					
扉及び扉取付	締結部のゆるみ	増締	ゆるみのないこと			○					
構造・外観	絶縁物	目視	割れ変形のないこと			○					
プリント基板	運転動作	目視	異常のないこと			○	プリント基板	1	5年に1回		

項目	点検調整箇所	点検項目	点検方法	判断基準	点検周期			消耗部品の交換時期の目安		
					日常	6ヶ月	1年	消耗部品	数量	交換時期
ポンプ・電動機	運転状態	揚程	目視	仕様通りであること	○					
		電流値	測定	仕様通りであること	○					
		音・振動	聴覚 触覚	異常のないこと	○					
		回転方向	目視	正転していること	○					
	メカニカルシール	漏水状態	目視	漏水のないこと	○			メカニカルシール	2	1年に1回又は連続6000時間
	羽根車	異物のつまり・ 摩耗・破損	分解後 点検	異常のないこと			○			
	主軸まわり	回転がスムーズか	手回し	スムーズであること			○			
	軸受	発熱、音、振動	手触	異常ないこと			○	軸受	1式	3年に1回 又は連続 15000時間
	巻線抵抗	各線間(U-V,V-W,W-U)の抵抗値	測定	均一であること			○			
絶縁抵抗	アースと各リード線間の絶縁抵抗	測定	1MΩ以上のこと			○				
付属品・その他	圧力タンク ^{注1}	封入圧力	目視	起動頻度が多くないこと		○		圧力タンク	2	3年に1回
		塗装の状態	目視	異常のないこと			○			
	圧力発信器	動作	目視	正しく圧力表示すること	○			圧力発信器	1	5年に1回
	フローズイッチ	動作	目視	小流量停止すること	○					
		異物のつまり、破損	分解後 点検	異常のないこと			○	フローズイッチ	2	3年に1回
	温度センサ	動作	目視	高温(50℃以上)時に異常検出すること 低温(5℃以下)時に凍結防止運転を行うこと			○	温度センサ	2	3年に1回
	逆止弁	異物のつまり・ 磨耗・水漏れ	分解後 点検	異常のないこと			○	逆止弁	2	3年に1回
	配管各部	水漏れ	目視	水漏れのないこと	○					
パッキン・ Oリング	傷・変形・ 異物の付着	目視	異常のないこと			○	パッキン・ Oリング	1式	分解のたび	

注1：長期間使用されますと、圧力タンクの封入圧力が低下します。封入圧力が低下すると起動頻度が多く（400回/日以上）なります。封入圧力を補充することはできませんので新品と交換してください。

注記

消耗部品の交換時期の目安は正常に使用され、定期的に点検された場合の標準値です。使用状況によっては短くなる場合があります。

注記

修理・交換により発生した廃棄部品等は、専門の業者へその処置を依頼してください。

8. 不具合発生時の対応方法について



復旧できない警報発生時やその他何らかの異常が発生した場合には、すぐに運転を停止し、弊社またはサービス会社へ連絡してください。事故に繋がるおそれがあります。連絡時には、銘板記載内容・警報番号・異常の状況について確認の上、お知らせください。

8.1 警報発生時の対応

8.1.1 警報内容の確認

トラブル発生時には、ブザー発声とともに操作パネルの異常表示灯が点滅し、表示部に警報番号が表示されます。

異常内容によっては、すぐに警報出力を行わず、バックアップおよびリトライを数回行った上で、異常が継続していた場合に初めて警報出力を行います。

表8-1 警報番号一覧表により警報内容を確認しトラブルの原因を復旧してください。トラブルの原因につきましては、「8.2 トラブルの原因と対策」をご参照ください。複数の警報が同時に発生した場合には、2秒ごとに表示する警報番号を切り替えて、順次表示します。



図8-1 操作パネル

表8-1 警報番号一覧表

警報番号	内容	警報番号	内容	警報番号	内容
E001	満水	E102	1号吐出圧力異常低下	E202	2号吐出圧力異常低下
E002	減水	E103	1号漏電	E203	2号漏電
E003	空転防止	E104	1号高温	E204	2号高温
E004	電極異常	E105	1号フロースイッチ異常	E205	2号フロースイッチ異常
E006	起動頻度異常	E111	1号過電流	E211	2号過電流
E051	圧力発信器異常	E112	1号電圧エラー	E212	2号電圧エラー
		E118	1号通信異常	E218	2号通信異常
		E121	1号インバータ異常	E221	2号インバータ異常

8.1.2 警報リセットの方法

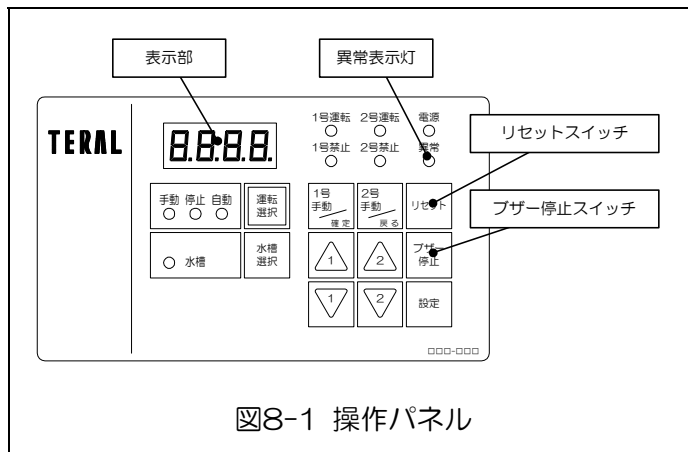
トラブルの原因を復旧し、リセットスイッチを押してください。トラブルの原因を復旧する前にリセットスイッチを押しても無効となり、リセットできません。また、発生している警報が複数ある場合は、原因が復旧されたものだけがリセットされます。

8.1.3 ブザー停止方法

ブザー発声中に、ブザー停止スイッチを押すことによりブザーを停止することができます。ブザー停止時間(P200)の設定により、ブザー発声を一定時間後に自動停止させる、もしくはブザー発声を禁止することができます。設定方法につきましては、「6.4 パラメータの設定」をご覧ください。

8.2 トラブルの原因と対策

警報番号	内容	推定原因	対策
E001	満水	ボールタップが故障して水が止まらなくなっている。	ボールタップを点検・交換する。
		電極ホルダー内に水が浸入している。	電極ホルダー部の点検・整備。
E002 E003	減水 空転防止	水槽選択で使用していない(電極棒を接続していない・清掃中)水槽を選択している。	水槽選択で使用している水槽を選択する。
		ボールタップが故障して、水が出なくなっている。	ボールタップを点検・交換する。
		電極棒配線の接続不良・断線。	電極棒配線の点検・整備。
		電極ホルダー部の接触不良。	電極ホルダー部の点検・整備。
E004	電極異常	電極棒配線の配線間違い。	電極棒配線の点検・整備。
		電極棒配線の接続不良・断線。	電極棒配線の点検・整備。
E006	起動頻度異常	圧カタンクのダイヤフラムが破損し、ポンプ停止時に圧力を保持できなくなり、ポンプ起動回数が増加している。	圧カタンクの点検・交換を要するため、テラル株式会社またはサービス会社に連絡する。
		漏水・または蛇口の締め忘れにより、小流量で水が使用されつづけている。	配管を点検・整備する。 容量の大きい圧カタンクを併設する。
		フロースイッチが正常に動作しておらず、常に小流量を検出している。	フロースイッチの点検・交換を要するため、テラル株式会社またはサービス会社に連絡する。
E051	圧力発信器異常	圧力発信器が故障している。	圧力発信器の点検・交換を要するため、テラル株式会社またはサービス会社に連絡する。
		配管が凍結している。	保温材で配管を保護する。または、凍結防止仕様に改造するため、テラル株式会社またはサービス会社に連絡する。
E102 E202	1号吐出圧力 異常低下	呼水不足または水が抜け落ちているため、揚水不能となった。	呼水を十分に行う。水が抜け落ちる場合は吸込配管を点検・整備する。
		吸込配管から空気が混入し本来のポンプ能力が出ていない。	吸込配管を点検・整備する。
	2号吐出圧力 異常低下	起動設定値がポンプの能力を超えた値に設定されている。	ポンプの能力を確認し、起動設定値を正しい値に設定する。
		ポンプ・電動機不良、動力線外れ等によりポンプが回転していない。または逆転している。	回転方向の確認。配線の点検・整備。 さらに分解点検を要する場合は、テラル株式会社またはサービス会社に連絡する。
E103 E203	1号漏電 2号漏電	漏電遮断器の2次側電路のどこかで漏電している。	漏電箇所を調査し改善する。
		漏電遮断器が故障している。	漏電遮断器の点検・交換を要するため、テラル株式会社またはサービス会社に連絡する。

異常番号	異常内容	推定原因	対策
E104 E204	1号高温 2号高温	フロースイッチが正常に動作しておらず、水を使用していない状態でポンプが停止できなくなり高温になった。	フロースイッチの点検・交換を要するため、テラル株式会社またはサービス会社に連絡する。
		漏水など水の使用量が少ない状態が継続したため、ポンプ内部に攪拌熱が蓄積し高温になった。	配管を点検・整備する。 容量の大きい圧力タンクを併設する。
		圧力タンクのダイアフラムが破損し、ポンプ停止時に圧力を保持できなくなったため、水を使用していない状態でもポンプが運転してしまい高温になった。	圧力タンクの点検・交換を要するため、テラル株式会社またはサービス会社に連絡する。
		仕様範囲を越える水温の水が流入した。	使用状況を確認、改善する。
		温度センサが故障している。	温度センサの点検・交換を要するため、テラル株式会社またはサービス会社に連絡する。
E105 E205	1号フロー スイッチ異常 2号フロー スイッチ異常	フロースイッチが故障・断線している。または異物のかみ込みなどにより正常に動作できなくなっている。	フロースイッチの点検・交換を要するため、テラル株式会社またはサービス会社に連絡する。
E111 E211	1号過電流 2号過電流	仕様範囲外の流量で使用したため、過負荷となった。	ユニット仕様範囲内に収まるように負荷を調整する。
		軸受が損傷したことにより、過電流となった。	ポンプの交換を要するため、テラル株式会社またはサービス会社に連絡する。
		ポンプが異物をかみ込んだことにより、過電流となった。	ポンプの分解点検を要するため、テラル株式会社またはサービス会社に連絡する。
		電動機の不良により過電流が流れた。	電動機の点検・交換を要するため、テラル株式会社またはサービス会社に連絡する。
E112 E212	1号電圧エラー 2号電圧エラー	電源電圧が高すぎる。もしくは、低すぎる。	電源電圧をチェックする。
E118 E218	1号通信異常 2号通信異常	漏電トリップ以外で漏電遮断器が「断」になっている。	漏電遮断器を投入する。
		通信コネクタが抜けかかっている。	コネクタをしっかりと差し込む。
E121 E221	1号インバータ 異常 2号インバータ 異常	ユニットに電源を投入した時点でポンプ内の水が凍結しており、起動時拘束状態となった。	ポンプ部を暖める。 (電源投入後、各ポンプが自動運転した後は凍結防止運転を行うためポンプ部の凍結は発生しません)
		ポンプが異物をかみ込んだことにより、起動時拘束状態となった。	ポンプの分解点検を要するため、テラル株式会社またはサービス会社に連絡する。
		インバータが故障している。	インバータの点検・交換を要するため、テラル株式会社またはサービス会社に連絡する。



テラル株式会社

本社 広島県福山市御幸町森脇230 〒720-0003 Tel.084-955-1111 Fax.084-955-5777
 東京支社 東京都文京区後楽2丁目3-27 テラル後楽ビル 〒112-0004
www.teral.net

東京支社

東京産業システム課	東京都文京区後楽2丁目3-27 テラル後楽ビル	〒112-0004	TEL.03-3818-8101	FAX.03-3818-6798
東京環境システム1課	東京都文京区後楽2丁目3-27 テラル後楽ビル	〒112-0004	TEL.03-3818-7766	FAX.03-3818-5031
東京環境システム2課			TEL.03-3818-7766	FAX.03-3818-5031
東京環境システム3課			TEL.03-3818-7800	FAX.03-3818-5031
東京設備課			TEL.03-3818-7799	FAX.03-3818-6787
東京工事課			TEL.03-3818-7764	FAX.03-5684-0218
東京開発課			TEL.03-3818-6846	FAX.03-3818-5031
東京システム技術課			TEL.03-6891-7800	FAX.03-3818-5031

東北支店

仙台営業所	仙台市宮城野区銀杏町39-25	〒983-0047	TEL.022-232-0115	FAX.022-238-9248
札幌営業所	札幌市中央区北11条西23丁目1-3	〒060-0011	TEL.011-644-2501	FAX.011-631-8998
郡山営業所	郡山市島1丁目13-9	〒963-8034	TEL.024-922-5122	FAX.024-922-4226

北関東支店

大宮営業所	さいたま市北区本郷町1234	〒331-0802	TEL.048-665-4018	FAX.048-660-1018
新潟営業所	新潟市中央区山二ツ5丁目6-21	〒950-0922	TEL.025-287-5032	FAX.025-287-3719
長岡営業所	長岡市宮関3丁目1-21	〒940-2021	TEL.0258-29-1725	FAX.0258-29-2369
水戸営業所	水戸市白梅4丁目2-16	〒310-0804	TEL.029-224-8904	FAX.029-231-4044
土浦営業所	牛久市ひたち野西4丁目22-3 オーシャンパドラー フロアC	〒300-1206	TEL.029-870-2760	FAX.029-870-2761
宇都宮営業所	宇都宮市鶴田町3333番地18	〒320-0851	TEL.028-346-3400	FAX.028-346-9432
前橋営業所	前橋市元総社町84-3	〒371-0846	TEL.027-253-0262	FAX.027-253-0278

東京支店

城東営業所	東京都文京区後楽2丁目3-27 テラル後楽ビル	〒112-0004	TEL.03-3818-6751	FAX.03-3818-6763
城西営業所			TEL.03-3818-7769	FAX.03-3818-6763
アクアシステム関東営業所			TEL.03-3818-6752	FAX.03-3818-6763
立川営業所	立川市幸町3丁目32-9	〒190-0002	TEL.042-536-2714	FAX.042-538-7080
千葉営業所	千葉市中央区今井町1493-4	〒260-0815	TEL.043-264-5252	FAX.043-226-7353
アクアシステム千葉営業所			TEL.043-264-7300	FAX.043-264-7332
横浜営業所	横浜市神奈川区新浦島町1丁目1-25(テクノウェイブ100 10F)	〒221-0031	TEL.045-450-5351	FAX.045-450-5352

北陸支店

金沢営業所	金沢市松島2丁目18	〒920-0364	TEL.076-240-0350	FAX.076-240-0357
富山営業所	富山市田中町2丁目10-24	〒930-0985	TEL.076-433-2151	FAX.076-432-8234
福井営業所	福井市問屋町3丁目501番地(ウイング八田101号)	〒918-8231	TEL.0776-28-5361	FAX.0776-28-5362

中部支店

名古屋営業所	名古屋市中区伊勢山1-1-19(名古屋急送ビル 6F)	〒460-0026	TEL.052-339-0871	FAX.052-339-0895
名古屋環境システム課			TEL.052-339-0875	FAX.052-339-0895
名古屋産業システム課			TEL.052-339-0891	FAX.052-339-0895
アクアシステム中部営業所			TEL.052-332-6510	FAX.052-332-6513
静岡営業所	静岡市駿河区豊田3丁目2-15	〒422-8027	TEL.054-285-3201	FAX.054-284-1831
沼津営業所	沼津市若葉町3-10	〒410-0059	TEL.055-923-1377	FAX.055-923-3449
浜松営業所	浜松市東区丸塚町132-1	〒435-0046	TEL.053-463-1701	FAX.053-464-1818
岐阜営業所	岐阜市六条南3丁目7-11	〒500-8358	TEL.058-271-6651	FAX.058-274-7379

大阪支店

大阪営業所	吹田市岸部中5丁目1番1号	〒564-0002	TEL.06-6378-2121	FAX.06-6378-2150
アクアシステム近畿営業所			TEL.06-6388-5221	FAX.06-6389-4126
大阪環境システム課			TEL.06-6378-2015	FAX.06-6378-2150
大阪産業システム課			TEL.06-6378-2007	FAX.06-6378-2150
南大阪営業所	堺市北区百舌鳥梅町3丁目47-1(グレース中百舌鳥トキワ2A号室)	〒591-8032	TEL.072-253-4391	FAX.072-253-6966
滋賀営業所	守山市守山2丁目16-38-103	〒524-0022	TEL.077-583-3666	FAX.077-583-3685
京都営業所	京都市伏見区竹田中川原町359番地(TMKビル 1F)	〒612-8412	TEL.075-647-1550	FAX.075-647-1537
神戸営業所	神戸市中央区多聞通2丁目4-4(ブックローン神戸ビル 7F)	〒650-0015	TEL.078-382-1991	FAX.078-382-1993
姫路営業所	姫路市栗山町111	〒670-0954	TEL.079-281-5511	FAX.079-281-1487

中国支店

広島営業所	広島市西区三篠町3-12-21(第2ベルビビ三篠 1F)	〒733-0003	TEL.082-537-0660	FAX.082-537-0678
福山営業所	福山市御幸町森脇337-2	〒720-0003	TEL.084-961-0222	FAX.084-961-0211
米子営業所	米子市上福原5丁目1-50	〒683-0004	TEL.0859-32-2970	FAX.0859-32-2971
岡山営業所	岡山市北区上中野2丁目24-14	〒700-0972	TEL.086-241-4221	FAX.086-241-4230

四国支店

高松営業所	高松市東八ヶ町4-5	〒761-8054	TEL.087-867-4040	FAX.087-867-4042
松山営業所	松山市朝生田町2丁目1-33	〒790-0952	TEL.089-935-4335	FAX.089-935-4331

九州支店

福岡営業所	福岡市博多区山王1丁目6-3	〒812-0015	TEL.092-474-7161	FAX.092-474-7167
北九州営業所	北九州市小倉北区中井5丁目11-13	〒803-0836	TEL.093-571-5731	FAX.093-591-0192
久留米営業所	久留米市山川追分1丁目4-24	〒839-0814	TEL.0942-88-5825	FAX.0942-88-5823
大分営業所	大分市仲西町1丁目10-15	〒870-0135	TEL.097-551-1857	FAX.097-552-0589
熊本営業所	熊本市東区上南郡2丁目7番12号	〒861-8010	TEL.096-380-8388	FAX.096-380-1795
アクアシステム九州営業所			TEL.096-388-6615	FAX.096-388-6616
長崎営業所	長崎市大橋町7-5(横山ビル 1F)	〒852-8134	TEL.095-848-2221	FAX.095-848-5137
宮崎営業所	宮崎市大字芳士870	〒880-0123	TEL.0985-39-1577	FAX.0985-39-1089
鹿児島営業所	鹿児島市荒田2丁目59-11	〒890-0054	TEL.099-253-4321	FAX.099-253-4325

●駐在員 盛岡、甲府、長野、徳島、高知、山口、沖縄

2014年4月現在

修理・サービスのご利用は最寄りの支店・営業所へご連絡ください。

テラルテクノサービス株式会社