

クーラントポンプ

NQJ-100G

外形寸法図

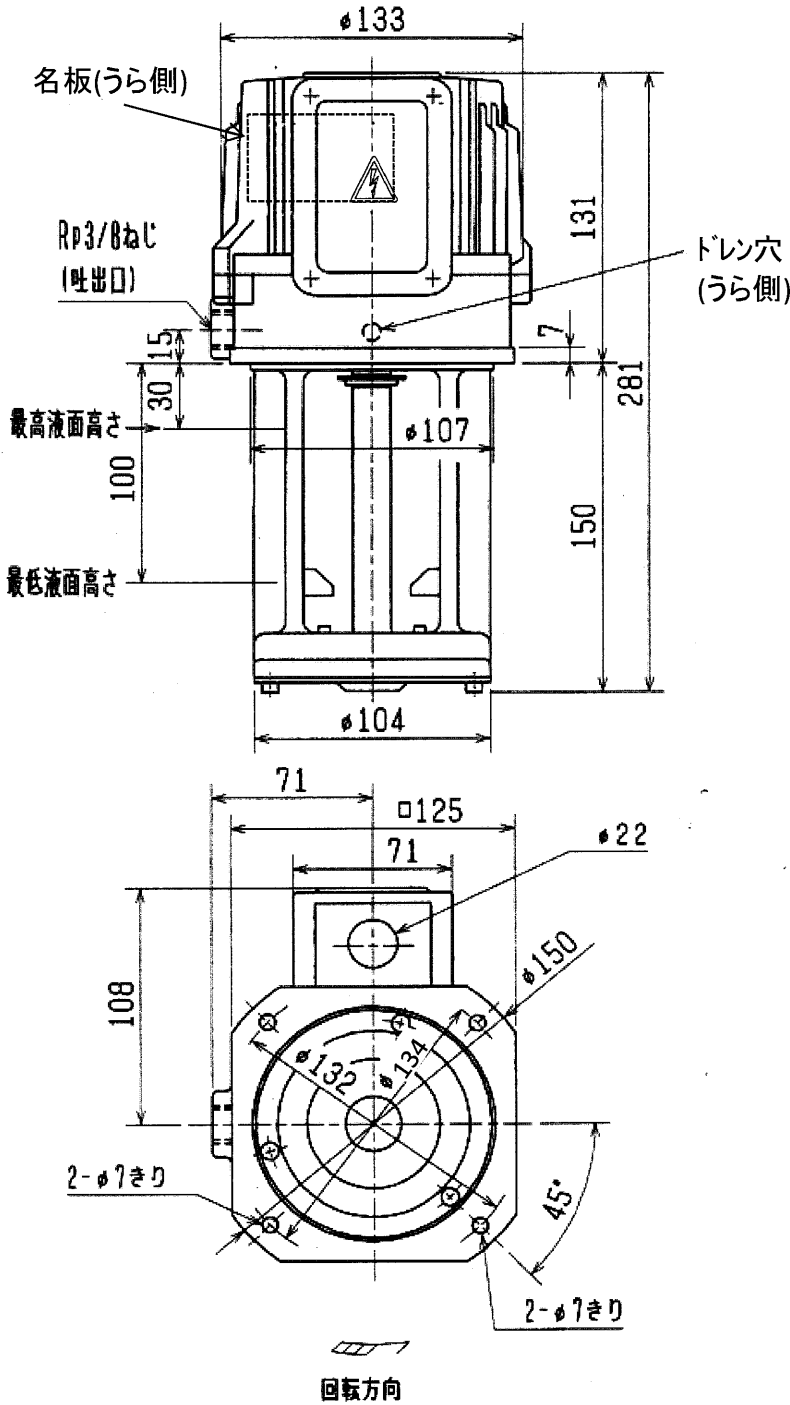

御注文元
CUSTOMER
台数
QUANTITY
質量
MASS 8.4kg/台
工事番号
MEG. ORDER No.

| ポンプ仕様 | 構造 浸漬形 | | |
|------------|---------------------------------|--|------|
| | 使用液 | 比重=1, 粘度=1mm ² /s (cSt) 許容最高粘度 (50Hz) 150 mm ² /s (60Hz) 75 mm ² /s | |
| 電圧 (V) | 200 | 200 | 220 |
| 周波数 (Hz) | 50 | 60 | 60 |
| 総揚程 (m) | 2 | 2 | 2 |
| 流量 (L/min) | 55 | 68 | 68 |
| 定格電流 (A) | 0.57 | 0.67 | 0.67 |
| 最高許容電流 (A) | 0.7 | 0.75 | 0.75 |
| モータ形式 | 三相誘導電動機, 全閉自冷形 | | |
| 出力/極数 | 100W/2P 連続定格 | | |
| 枠番/絶縁 | 71フレーム/B種絶縁 | | |
| ベアリング | 6203ZZ (負荷側) 6201CXZZ (反負荷側) | | |
| 塗り色 | マンセル N5.5 | | |

